

Valvola di ventilazione regolabile di mandata e ripresa dell'aria con placca estetica

- cod. PWC500101 - cod. PWC500102



TECHNICAL SPECIFICATIONS:

- Made of ABS plastic
- Available in white and black
- Aerodynamic design, for wall-mounted and ceiling applications
- Adjustable and directional air flows
- Easy to install and maintain

SUPPLY FLOW CHARTS

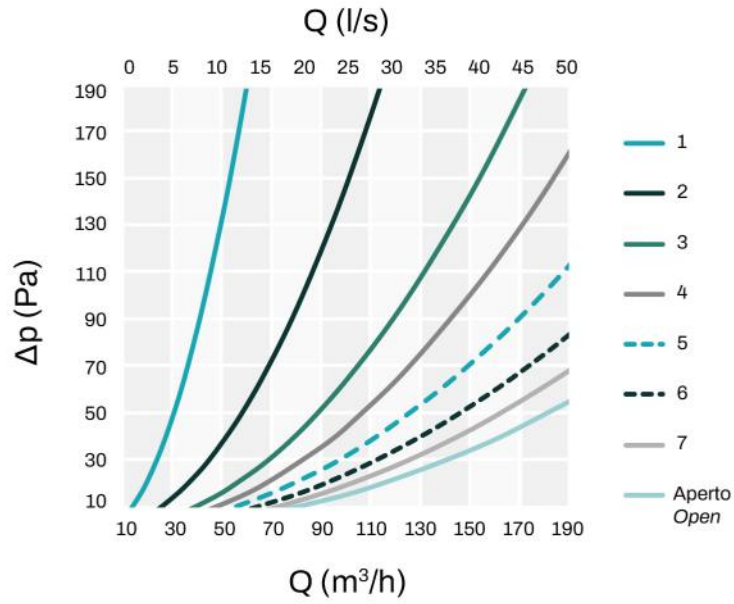

EXTRACTION FLOW CHARTS

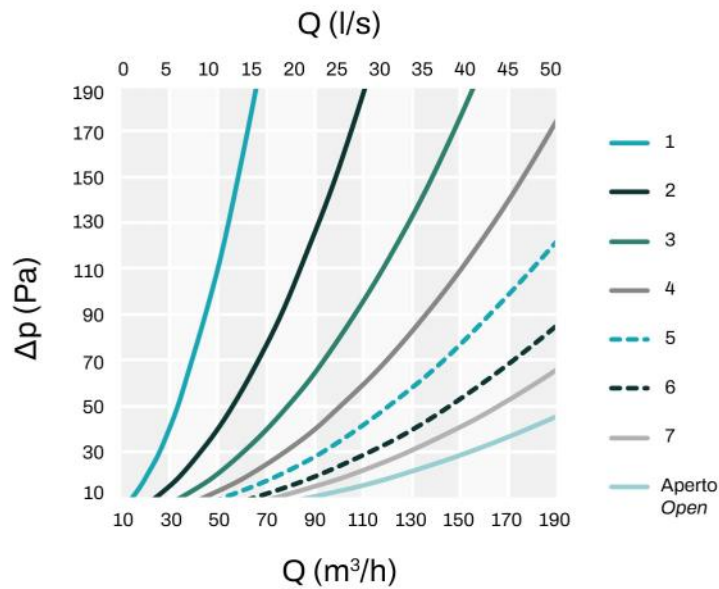

ESEMPIO DI INSTALLAZIONE

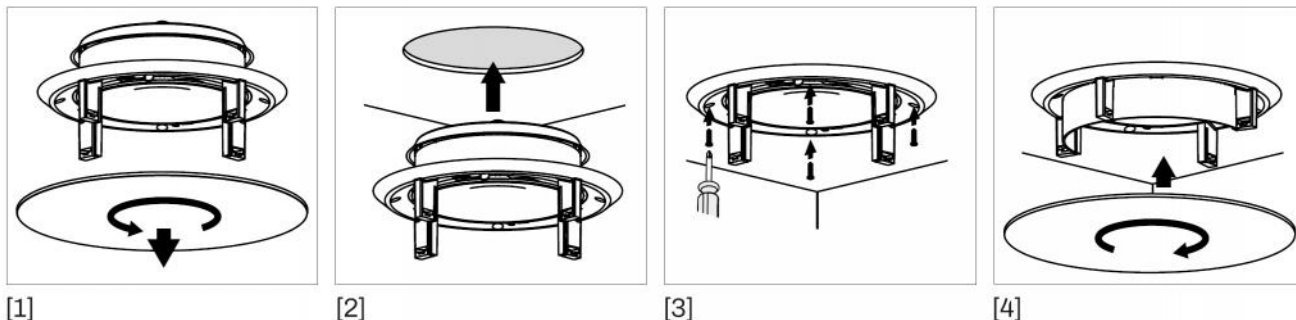

- [1] Rimuovere il pannello decorativo dal supporto ruotandolo in senso antiorario, staccando i ganci dal pannello.
 [2] Inserire il supporto nel condotto dell'aria.
 [3] Fissare il supporto sul soffitto con viti (non incluso nel set di consegna).
 [4] Impostare la valvola a disco (vedere la sezione di configurazione). Installare il pannello decorativo ruotandolo in senso orario finché non scatta in posizione.

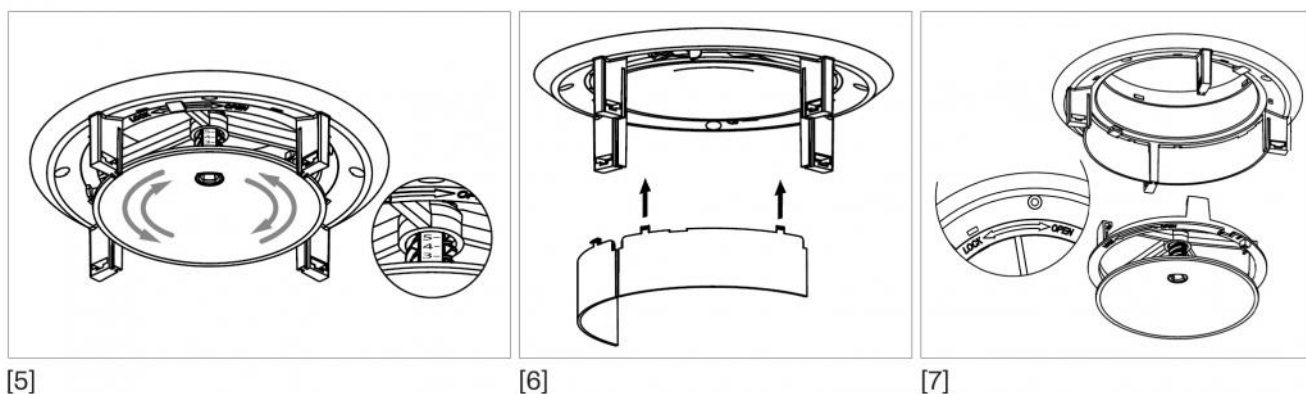

- [5] Regolazione del flusso d'aria. Per regolare il flusso d'aria, ruotare il disco in senso orario o antiorario. Sull'asse del disco sono contrassegnati dei numeri progettati per impostare la valvola a disco in base alle caratteristiche del flusso riportate nel grafico perdita di carico-portata aria.
 [6] Regolazione della direzione del flusso d'aria. Inserire limitatori di flusso d'aria se necessario.
 [7] Apertura della valvola a disco. Per aprire la valvola a disco senza modificarne le impostazioni per pulire il condotto dell'aria, spingere il supporto ruotandolo in senso orario verso OPEN finché non si apre con un clic. Rimuovere il supporto e il disco dalla valvola senza modificare la posizione del segno sull'asse. Per bloccare la valvola, inserire al suo interno il supporto e il disco. Spingere il supporto ruotandolo in senso antiorario verso LOCK.

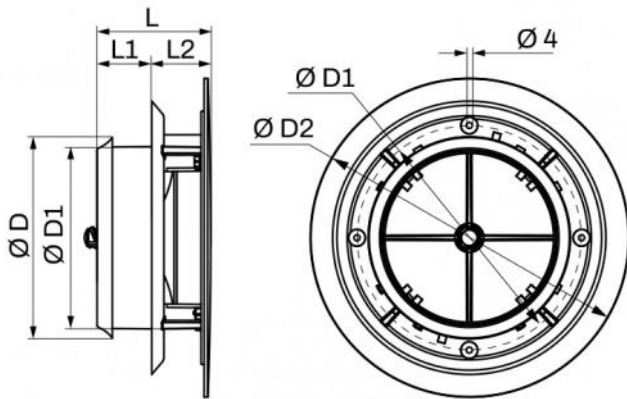

DIMENSIONS

CODE	D [mm]	Ø D1 [mm]	Ø D2 [mm]	A [mm]	L [mm]	L1 [mm]	L2 [mm]
PWC500101	125	120	210		74	36	38,8
PWC500102	125	120	210		74	36	38,8

ITEMS

CODE	DESCRIPTION
PWC500101	ADJUSTABLE SUPPLY/RETURN VENTILATION VALVE Ø125 WHITE PLASTIC
PWC500102	ADJUSTABLE SUPPLY/RETURN VENTILATION VALVE Ø125 BLACK PLASTIC

All rights relating to this publication are the exclusive property of Tecnosystemi SpA.
 Tecnosystemi SpA reserves the right to make changes at any time and without notice, for technical or commercial needs.