



MICHELANGELO - SM

staffa con barra graduata grigio antracite

- cod. SCD500418 - cod. SCD500419 - cod. SCD500420
- cod. SCD500421 - cod. SCD500341



CARATTERISTICHE TECNICHE:

- Lamiera elettrozincata
- Verniciatura poliestere da esterno
- Staffa graduata con bolla in dotazione
- Piedini posteriori snodati regolabili
- Predisposta per bacinella raccolta condensa
- Antivibranti "NO-SHOCK" in dotazione
- Tasselli di fissaggio a muro
- Mensola premontata



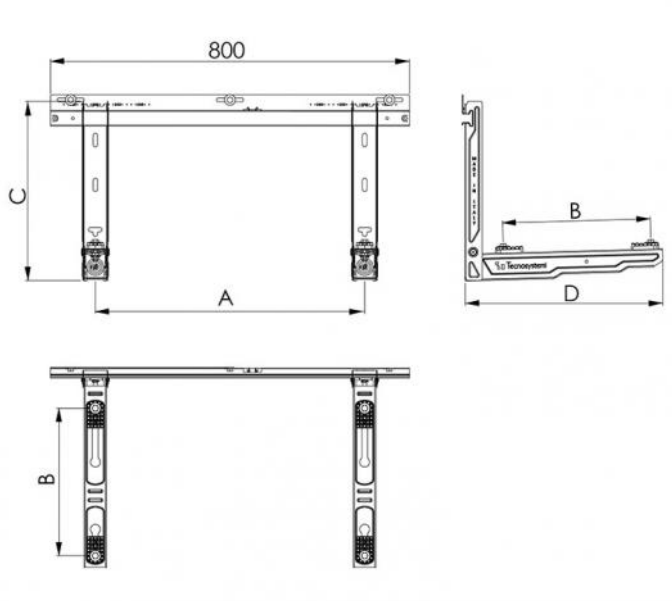

DIMENSIONI

CODICE	A [mm]	B [mm]	C [mm]	D [mm]	PORTATA [kg]
SCD500418	350 ÷ 750	180 ÷ 330	400	440	110
SCD500419	350 ÷ 750	230 ÷ 390	400	500	110
SCD500420	350 ÷ 750	270 ÷ 450	400	560	110
SCD500421	350 ÷ 750	340 ÷ 540	400	650	100

KIT ANTIVIBRANTE PER STAFFE GIOTTO, LEONARDO E MICHELANGELO:

Il kit antivibrante è progettato per smorzare le vibrazioni, gli urti o il rumore generati dalle unità esterne di condizionamento o dalle pompe di calore.

Il kit è adatto all'uso con le staffe modello GIOTTO, LEONARDO e MICHELANGELO.

CONTENUTO DEL KIT:

- Antivibrante per staffa da tetto (3 pezzi)
- O-ring OR4106 (2 pezzi)

CARATTERISTICHE TECNICHE ANTIVIBRANTE:

- Materiale: Poliuretano
- Durezza: 85 ±3 Shore A
- Allungamento a rottura / secco: >200%

CARATTERISTICHE TECNICHE O-RING:

- Materiale: NBR
- Durezza: 70 ±5 Shore A

ARTICOLI

CODICE	DESCRIZIONE
SCD500418	STAFFA MICHELANGELO SM GREY CON BARRA SCORREVOLE L.440 - 110kg
SCD500419	STAFFA MICHELANGELO SM GREY CON BARRA SCORREVOLE L.500 - 110kg
SCD500420	STAFFA MICHELANGELO SM GREY CON BARRA SCORREVOLE L.560 - 110kg
SCD500421	STAFFA MICHELANGELO SM GREY CON BARRA SCORREVOLE L.650 - 100kg
SCD500341	KIT ANTIVIBRANTI PER BARRA A MURO STAFFA GIOTTO/LEONARDO/MICHELANGELO

Tutti i diritti relativi a questa pubblicazione sono di esclusiva proprietà di Tecnosystemi SpA.
 Tecnosystemi SpA si riserva il diritto di apportare in qualsiasi momento e senza preavviso, eventuali modifiche per esigenze di carattere tecnico o commerciale.

