

HSLPST

morsetto laterale preassemblato per pannello solare termico

- cod. 11110736 - cod. 11110736BOX

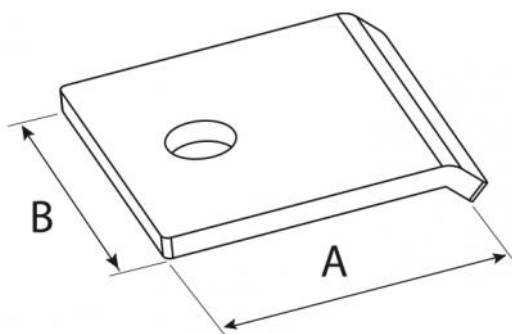

DIMENSIONI

CODICE	A [mm]	B [mm]
11110736	43	40
11110736BOX	43	40

CARATTERISTICHE TECNICHE:

- Cursore in copolimero acetalico con piastrina in acciaio trattamento Geomet®
- Filetto M8
- Viteria e molla in acciaio inox AISI A2

ARTICOLI

CODICE	DESCRIZIONE
11110736	MORSETTO LATERALE PREASSEMBLATO HSLPST
11110736BOX	MORSETTO LATERALE PREASSEMBLATO HSLPST - BOX 30pz

Tutti i diritti relativi a questa pubblicazione sono di esclusiva proprietà di Tecnosystemi SpA.
Tecnosystemi SpA si riserva il diritto di apportare in qualsiasi momento e senza preavviso, eventuali modifiche per esigenze di carattere tecnico o commerciale.