

HSMLA

supporto a morsetto per lamiere aggraffate

- cod. 11110730 - cod. 11110730BOX

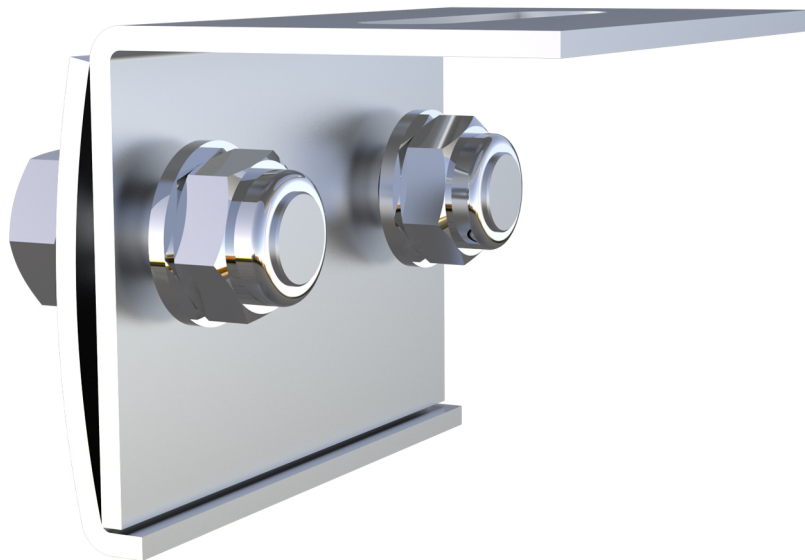

CARATTERISTICHE TECNICHE:

- Materiale: acciaio inox AISI 304
- Completa di vite TE M8 x 20, rondella e dado M8 auto bloccante
- In acciaio inox A2

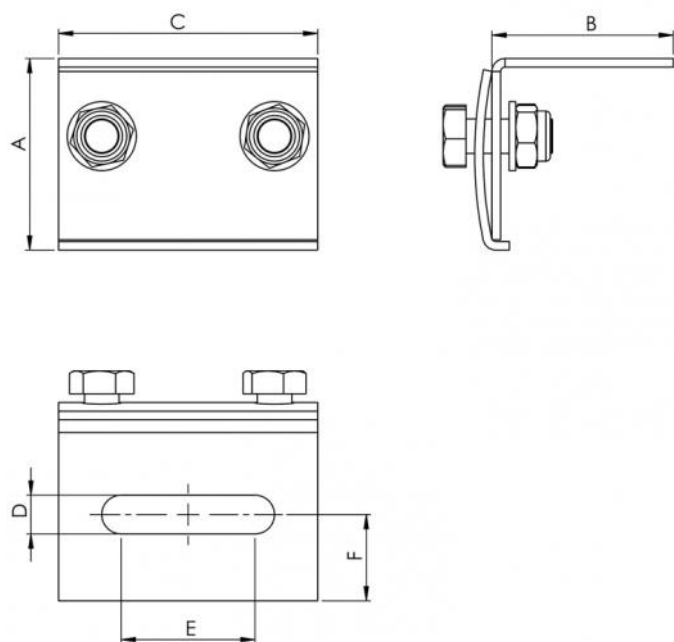

DIMENSIONI

CODICE	A [mm]	B [mm]	C [mm]	D [mm]	E [mm]	F [mm]
11110730	42		60	9	30	20
11110730BOX	42		60	9	30	20

ARTICOLI

CODICE	DESCRIZIONE
11110730	SUPPORTO A MORSETTO PER LAMIERE AGGRAFFATE HSMLA
11110730BOX	SUPPORTO A MORSETTO PER LAMIERE AGGRAFFATE HSMLA - BOX 50pz

Tutti i diritti relativi a questa pubblicazione sono di esclusiva proprietà di Tecnosystemi SpA.
Tecnosystemi SpA si riserva il diritto di apportare in qualsiasi momento e senza preavviso, eventuali modifiche per esigenze di carattere tecnico o commerciale.