

Elektrische Heizregister mit Thermostat zur Wärmerückgewinnung von 1000 bis 4000 m³/h

- cod. ACC400005 - cod. ACC400006 - cod. ACC400007
- cod. ACC400008 - cod. ACC400009



BESCHREIBUNG

Elektrischer Wärmetauscher mit Thermostat für Wärmerückgewinnung von 1000 bis 4000 m³/h mit Drahtwiderstand, montiert auf einem Kanal aus verzinktem Blech.

Der Wärmetauscher ist ausgestattet mit:

- Wärmeschutz mit automatischer Rücksetzung (55 °C) und Wärmeschutz mit manueller Rücksetzung (85 °C)
- Relais/Schütz und Klemmleiste;
- Einstellbarer Kanal-Thermostat -30+30 °C

Der Wärmetauscher ist mit Sicherheitsthermostaten mit automatischer und manueller Rückstellung ausgestattet, die so kalibriert sind, dass sie im Falle einer fehlenden oder schlechten Belüftung eingreifen.

Die Heizung verfügt über einen Hilfskontakt, der die Fernsteuerung des Widerstands über einen sauberen Kontakt ermöglicht, der von einem externen Schalter oder einem Raumthermostat ausgeht.

Der am Eingang angebrachte, von -30 bis +30°C verstellbare Glühbirnen-Thermostat ermöglicht die Einstellung der Eingriffstemperatur des Widerstands; das Gerät wird automatisch aktiviert, wenn die eingestellte Temperatur erreicht ist.

Um eine Überhitzung der Batterie zu vermeiden, muss der Luftstrom immer größer sein als der in der Tabelle angegebene Mindestluftstrom

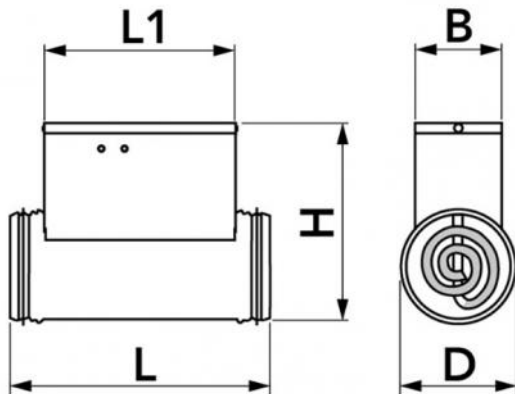

ABMESSUNGEN

CODE	L [mm]	H [mm]	B [mm]	L1 [mm]
ACC400005	400	450	200	300
ACC400006	400	450	200	300
ACC400007	400	490	210	300
ACC400008	400	495	260	300
ACC400009	400	550	260	300

TECHNISCHE DATEN

CODE	MODELL	NENNDURCHFLUSSRATE E [m³/h]	MINIMALE DURCHFLUSSRATE [m³/h]	ΔT NENNLUFT [°C]	ANSCHLÜSSE E [mm]	SPANNUNG [V]	FREQUENZ [Hz]	LEISTUNG [kW]	GEWICHT [kg]
ACC400005	315 - 3	1200	320	9,3	315	400	50	3	8,5
ACC400006	315 - 4	1600	430	9,3	315	400	50	4	8,5
ACC400007	355 - 6	2200	640	10,2	355	400	50	6	8,5
ACC400008	400 - 12	3200	1280	14	400		50	12	10
ACC400009	400 - 16	4000	1710	14,9	400		50	16	10

MONTAGE

Der Wärmetauscher ist für den Anschluss an die kreisförmigen Rohre mit einem Nenndurchmesser ausgelegt, der dem in der Tabelle angegebenen entspricht. Die Dichtigkeit wird durch die Dichtung am Kragen des Wärmetauschers gewährleistet.

Der elektrische Wärmetauscher kann in jeder Position installiert werden, mit Ausnahme mit nach unten gerichteter Schalttafel, um zu verhindern, dass eine eventuelle Kondensatbildung Kurzschlüsse verursacht.

Sicherstellen, dass die Länge der Leitung vor und nach dem Wärmetauscher mindestens den doppelten Durchmesser der Leitung selbst beträgt.

Sicherstellen, dass der Wärmetauscher nur eingeschaltet wird, wenn der Ventilator des Wärmerückgewinners eingeschaltet ist.

Die Geschwindigkeit des minimalen Luftstroms im Inneren des Wärmetauschers muss 1.5 m/s betragen. Wenn der Luftstrom unter dem Minimum liegt, muss die Abschaltung des Wärmetauschers sichergestellt sein.
Der Start des Wärmetauschers muss vom Betrieb des Wärmerückgewinners abhängig gemacht werden. Aus diesem Grund ist es sinnvoll, einen Luftstromsensor im Rohr zu verwenden, um den Betrieb der Heizung bei einer Fehlfunktion des Wärmerückgewinners zu blockieren.

ELEKTRISCHER SCHALTPLAN

Die elektrischen Anschlüsse sind von autorisiertem und qualifiziertem Personal herzustellen und müssen den geltenden Vorschriften entsprechen.

Die Netzkabel müssen durch die Tüllen an der Seite in den Schaltkasten geführt werden.

Beim Anschluss der Batterie muss der beigefügte Schaltplan strengstens beachtet werden.

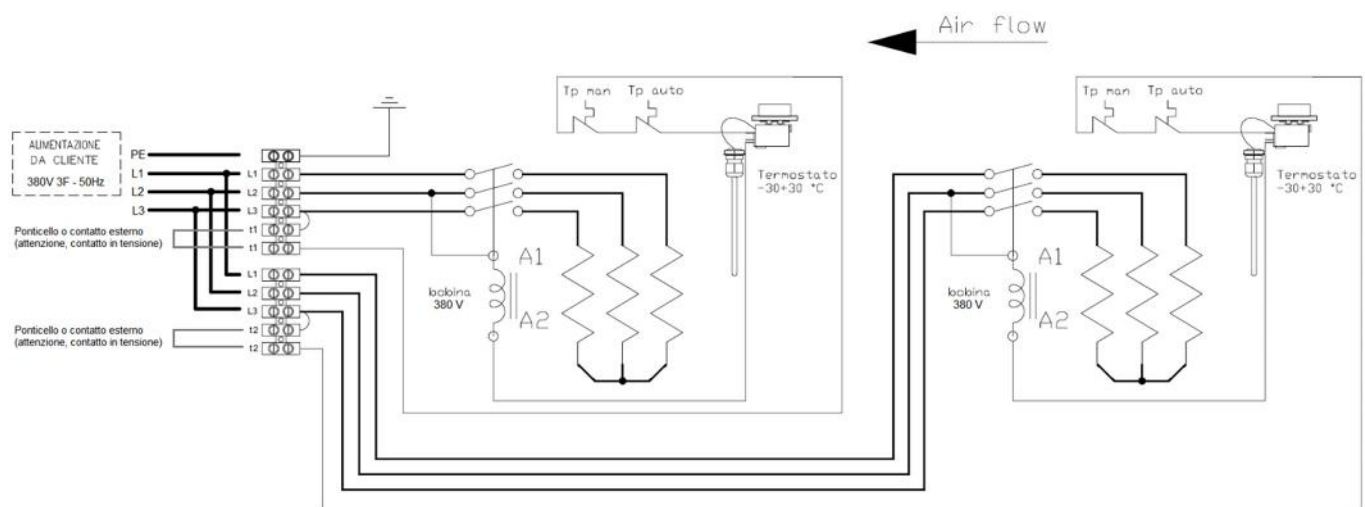

ARTIKEL

CODE	DESCRIPTION
ACC400005	ELEKTRISCHER HEIZKÖRPER MIT THERMOSTAT Ø315 3 kW FÜR WÄRMERÜCKGEBER
ACC400006	ELEKTRISCHER HEIZKÖRPER MIT THERMOSTAT Ø315 4 kW FÜR WÄRMERÜCKGEBER
ACC400007	ELEKTRISCHER HEIZKÖRPER MIT THERMOSTAT Ø355 6 kW FÜR WÄRMERÜCKGEBER
ACC400008	ELEKTRISCHER HEIZKÖRPER MIT THERMOSTAT Ø400 12 kW FÜR WÄRMERÜCKGEBER
ACC400009	ELEKTRISCHER HEIZKÖRPER MIT THERMOSTAT Ø400 16 kW FÜR WÄRMERÜCKGEBER

Alle Rechte an dieser Veröffentlichung liegen ausschließlich bei Tecnosystemi SpA.

Tecnosystemi SpA behält sich das Recht vor, aus technischen oder handelsüblichen Gründen, jederzeit und ohne Vorankündigung, Änderungen vorzunehmen.