

Kit pannello divisorio per TS-COVER

TS-COVER cage partition panel kit

- cod. SCD500482
- cod. SCD500511
- cod. SCD500512
- cod. SCD500513

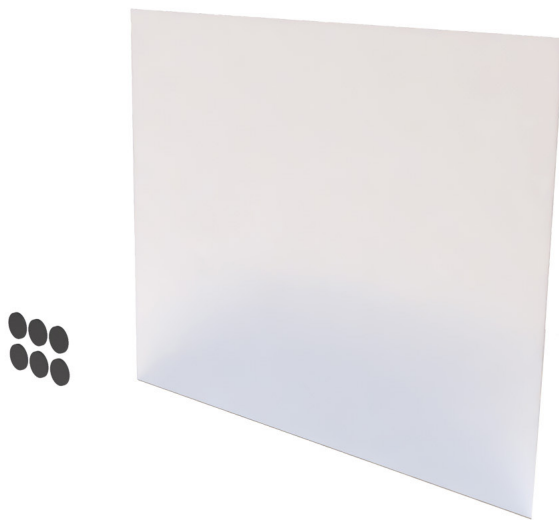

Tecnosystemi S.p.A. - Benefit Company
www.tecnosystemi.com

Plant 1: via dell'Industria, 2/4
Plant 2: via Caduti del Lavoro, 7
Plant 3: via Caduti del Lavoro, 5
Z.I. San Giacomo di Veglia
31029 Vittorio Veneto (Treviso) - Italy
Phone +39 0438.500044 Fax +39 0438.501516

Numero Verde 800 904474 (only for Italy)

email: info@tecnosystemi.com

C.F. - P. IVA - R.I.TV IT02535780247 • Cap. Soc. € 5.000.000,00 i.v.



Smart Clima

Accessories for Air Conditioning

AVVERTENZE / WARNING



Il presente manuale di installazione è rivolto esclusivamente a personale qualificato. • Leggere attentamente le istruzioni prima di iniziare l'installazione del prodotto. Una errata installazione può essere fonte di pericolo. • TECNOSYSTEMI declina qualsiasi responsabilità derivante da un uso improprio o diverso da quello per cui è destinato ed indicato nel presente manuale. • L'installazione e le regolazioni devono essere effettuati esclusivamente da personale qualificato in conformità alla normative vigenti e alle istruzioni fornite. • In caso di domande relative a istruzioni o avvertenze, contattare il Centro Assistenza. • Prima di iniziare l'installazione verificare l'integrità del prodotto. • I materiali dell'imballaggio (plastica, polistirolo, ecc.) non vanno dispersi nell'ambiente e non devono essere lasciati alla portata dei bambini in quanto potenziali fonti di pericolo. • Il prodotto è stato realizzato in maniera da risultare meccanicamente resistente. Incuria nell'utilizzo e eccessivi stress meccanici potrebbero comprometterne l'efficienza e causare danni o lesioni gravi. • Posizionare il prodotto su una superficie stabile e piana. • Non installare il prodotto in ambiente e atmosfera esplosivi: presenza di gas o fumi infiammabili costituiscono un grave pericolo per la sicurezza. • Non utilizzare prodotti chimici aggressivi o abrasivi per la pulizia; utilizzare un panno umido e un detergente neutro. • Non utilizzare detergenti chimici aggressivi come ammoniacca, acido o acetone quando pulizia del prodotto. • Non far cadere il prodotto ed evitare urti. • Maneggiare il prodotto con estrema attenzione.

USO ESTERNO

This installation manual is for qualified personnel only. • Read the instructions carefully before installing the product. Incorrect installation may cause a hazard. • TECNOSYSTEMI declines all liability for improper use or use other than that for which the product was intended and described in this manual. • The product must be installed and adjusted only by qualified personnel in line with the laws in force and the instructions provided. • Please contact the Service Centre for any queries concerning the instructions or warnings. • Check the integrity of the product prior to installation. • Do not release the packaging materials (plastic, polystyrene, etc.) into the environment and do not leave them within reach of children as they constitute a safety hazard. The product is designed and manufactured to be mechanically robust. Negligent use and excessive mechanical stress could compromise the efficiency of the product and cause serious damage or injury. • Place the product on a stable, flat surface. • Do not install the product in explosive environments or atmospheres: the presence of flammable gases and fumes constitutes a serious safety hazard. • Do not use aggressive or abrasive chemical cleaning products; use a soft cloth and neutral detergent. • Do not use aggressive chemical detergents such as ammonia, acid or acetone when cleaning the product. • Do not drop the product and avoid shocks. • Handle the product with extreme care.

EXTERNAL USE



DESCRIZIONE / DESCRIPTION

Il kit pannello divisorio per gabbie TS-COVER è progettato per garantire la massima efficienza ed efficacia del climatizzatore d'aria.

Il pannello applicato sulla macchina impedisce sprechi di aria fredda garantendo le prestazioni ottimali della macchina stessa.

The TS-COVER cage partition panel kit is designed to ensure maximum efficiency and effectiveness of the air conditioner. The panel applied to the machine prevents cold air wastage, ensuring the optimal performance of the machine itself.

DIMENSIONI / DIMENSIONS

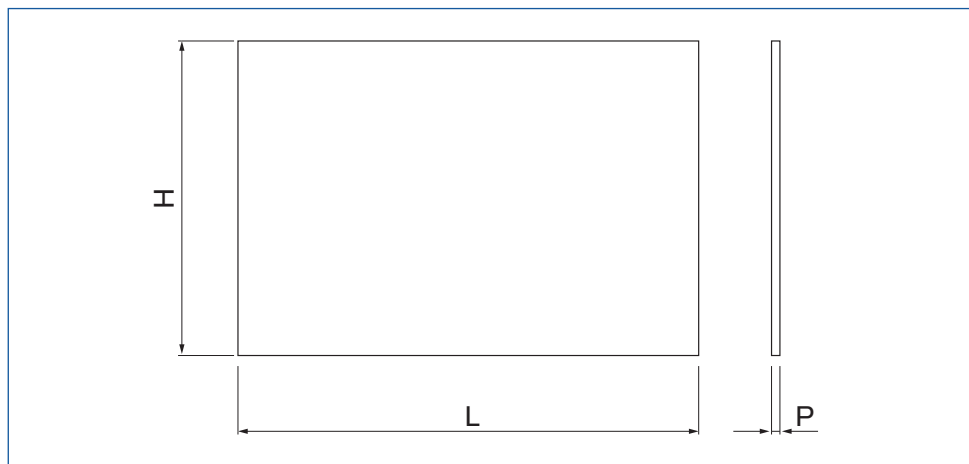

CODE / CODE	DESCRIZIONE / DESCRIPTION	DIMENSIONI / DIMENSIONS		
		L [mm]	H [mm]	P [mm]
SCD500482	KIT PANNELLO DIVISORIO PER TS-COVER SMALL PARTITION PANEL KIT FOR TS-COVER SMALL	860	685	3
SCD500511	KIT PANNELLO DIVISORIO PER TS-COVER MEDIUM PARTITION PANEL KIT FOR TS-COVER MEDIUM	1060	835	3
SCD500512	KIT PANNELLO DIVISORIO PER TS-COVER LARGE PARTITION PANEL KIT FOR TS-COVER LARGE	1110	1185	3
SCD500513	KIT PANNELLO DIVISORIO PER TS-COVER X-LARGE PARTITION PANEL KIT FOR TS-COVER X-LARGE	1160	1485	3



CONTENUTO DEL KIT / MAIN PARTS

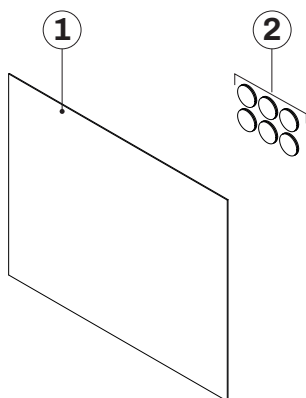

RIF	DESCRIZIONE / DESCRIPTION	Q.TÀ / Q.TY
1	PANNELLO PVC ESPANSO BIANCO WHITE FOAM PVC PANEL	1
2	VELCRO ADESIVO M+F NERO Ø45 mm BLACK ADHESIVE M+F VELCRO Ø45MM	12

MONTAGGIO / ASSEMBLY

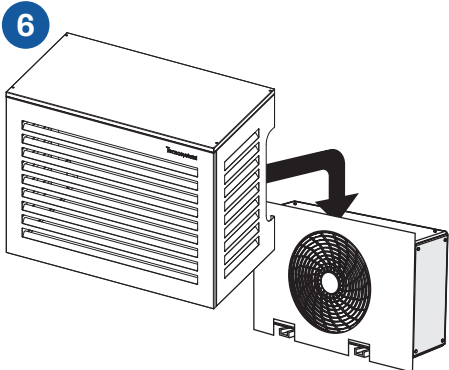
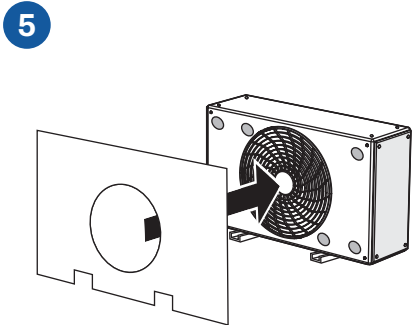
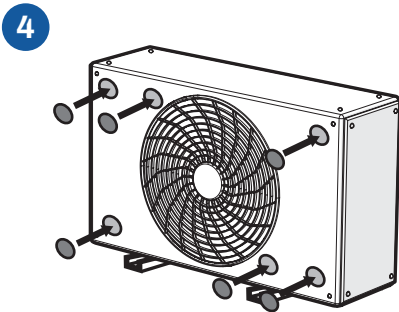
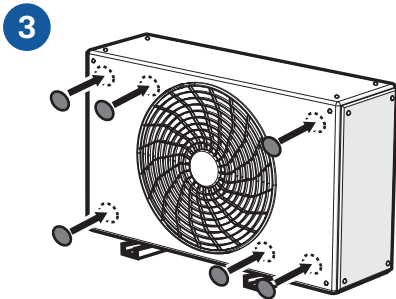
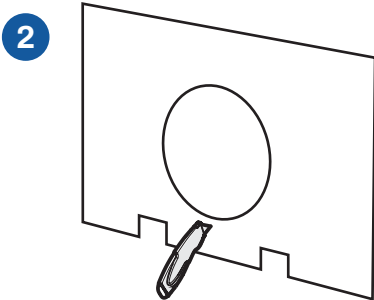
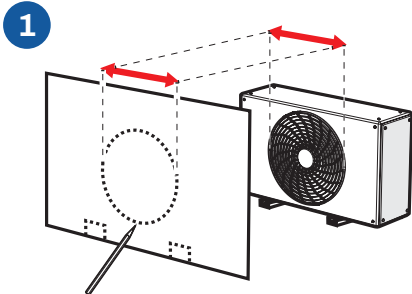

GARANZIA / WARRANTY

1. La presente garanzia opera esclusivamente nei confronti del Cliente (persona giuridica) e non nei confronti del consumatore finale (persona fisica) al quale il Cliente abbia fornito il Prodotto.
2. La garanzia ha durata di anni 2 (due) a decorrere dalla data di consegna indicata sul d.d.t (bolla).
3. La garanzia copre i difetti di fabbricazione e del materiale dei Prodotti. Non opererà dunque con riferimento ai difetti causati da:
 - trasporto non idoneo;
 - uso negligente o improprio del singolo Prodotto e comunque non conforme a quanto specificato nelle istruzioni e/o manuali d'installazione, uso e manutenzione, laddove previsti;
 - non osservanza delle specifiche tecniche di Prodotto;
 - riparazioni o modifiche apportate dal Cliente o da terzi, senza la preventiva autorizzazione scritta del Fornitore;
 - anomalie causate da e/o connesse a parti assemblate/aggiunte direttamente dal Cliente;
 - mancata o non idonea manutenzione;
 - quant'altro non riconducibile a vizi originari del materiale o di produzione.
4. Per i Prodotti coperti da garanzia, il Fornitore procederà con la sostituzione o riparazione del Prodotto o delle parti di esso che presentino vizi o difetti, previa valutazione discrezionale in merito all'esistenza dei vizi o difetti.
5. Il Prodotto oggetto della contestazione deve essere sempre messo a disposizione degli incaricati del Fornitore per la sua verifica; inoltre, potrà essere reso con le modalità ed i termini indicati dal Fornitore nell'autorizzazione al reso per vizio o difetto.
6. Gli obblighi assunti dal Fornitore con il 3 (di riparare o sostituire i Prodotti nelle ipotesi ed alle condizioni qui stabilite) sono assorbenti e sostitutivi delle garanzie o responsabilità previste per legge. Si conviene pertanto che è espressamente esclusa, salvo il caso di dolo o colpa grave del Fornitore, ogni altra sua responsabilità (sia contrattuale che extracontrattuale) comunque originata dai Prodotti forniti e/o dalla loro rivendita (ad es. risarcimento del danno, mancato guadagno, ecc.). In ogni caso, la responsabilità del Fornitore nei confronti del Cliente non può superare il valore del prezzo di acquisto del Prodotto che ha dato luogo alla responsabilità del Fornitore.
7. Eventuali contestazioni riguardanti una singola consegna non esonerano il Cliente dall'obbligo di ritirare la restante quantità di Prodotti prevista dallo specifico Ordine, oppure da altri Ordini distinti da quello in esame.
 1. *This warranty applies exclusively to the Customer (legal person) and not to the end consumer (natural person) to whom the Customer has supplied the Product.*
 2. *The warranty is valid for 2 (two) years starting from the delivery date indicated on the Transport Document (delivery note).*
 3. *The warranty covers manufacturing and material defects of the Products. The warranty shall not, therefore, cover any defects attributable to, for example:*
 - *unsuitable transportation;*
 - *negligent or improper use of an individual Product and, therefore, use which does not conform to that specified in the instructions and/or in the installation, use and maintenance manual, where required;*
 - *failure to comply with the Product technical specifications;*
 - *repairs or modifications made by the Customer, or by a third party, without the prior written approval of the Supplier;*
 - *malfunctions caused by and/or connected to parts assembled/added directly by the Customer;*
 - *lack of or inadequate maintenance;*
 - *anything else not attributable to original defects in the material or manufacture.*
 4. *For the Products covered by the warranty, the Supplier shall replace or repair the Product, or the parts of it found to be faulty or defective, subject to a discretionary assessment of the alleged fault of defect.*
 5. *The Product which is the object of a dispute must always be made available to the Supplier's personnel or its appointed parties for verification; furthermore, the Product may be returned in the manner and within the terms indicated by the Supplier in its authorisation to return the Product due to fault or defect.*
 6. *The obligations assumed by the Supplier under point 3 above, (to repair or return Products in the cases and*



under the conditions established herein) override and replace the warranties and liabilities provided for by law. It is, therefore, agreed, that, except in the case of wilful misconduct or grave negligence on the part of the Supplier, any other liability it may have (whether contractual or extra-contractual), however arising from the Products supplied and/or their resale (for example, compensation for damages, loss of earnings, etc.), is expressly excluded. In any case, the Supplier's liability towards the Customer cannot exceed the value of the purchase price of the Product which gave rise to the Supplier's liability.

7. Any disputes regarding a single delivery do not exempt the Customer from the obligation to collect the remaining quantity of Products envisaged by the specific Order, or by other Orders distinct from the one in question.

SMALTIMENTO / DISPOSAL

Come per le operazioni d'installazione, anche al termine della vita di questo prodotto, le operazioni di smantellamento devono essere eseguite da personale qualificato.

Questo prodotto è costituito da vari tipi di materiali: alcuni possono essere riciclati, altri devono essere smaltiti. Informatevi sui sistemi di riciclaggio o smaltimento previsti dai regolamenti vigenti sul vostro territorio, per questa categoria di prodotto.

Alcune parti del prodotto possono contenere sostanze inquinanti o pericolose che, se disperse nell'ambiente, potrebbero provocare effetti dannosi sull'ambiente stesso e sulla salute umana.

As with installation, at the end of the product life, the dismantling operations must be performed by qualified personnel.

This product is made of different types of materials: some can be recycled, others must be disposed of. Consult the local regulations in force on the recycling or disposal systems for this product category.

Some parts of the product may contain polluting or hazardous substances that, if dispersed in the environment, could have harmful effects on the environment and human health.



Tecnosystemi *group*

Tecnosystemi S.p.A. Benefit Company

www.tecnosystemi.com

Plant 1: via dell'Industria, 2/4

Plant 2: via Caduti del lavoro, 7

Plant 3: via Caduti del lavoro, 5

Z.I. San Giacomo di Veglia

31029 Vittorio Veneto (Treviso) - Italia

Tel +39 0438.500044 - Fax +39 0438.501516

email: info@tecnosystemi.com



C.F. - P. IVA - R.I.TV IT02535780247

Cap. Soc. € 5.000.000,00 i.v.

