

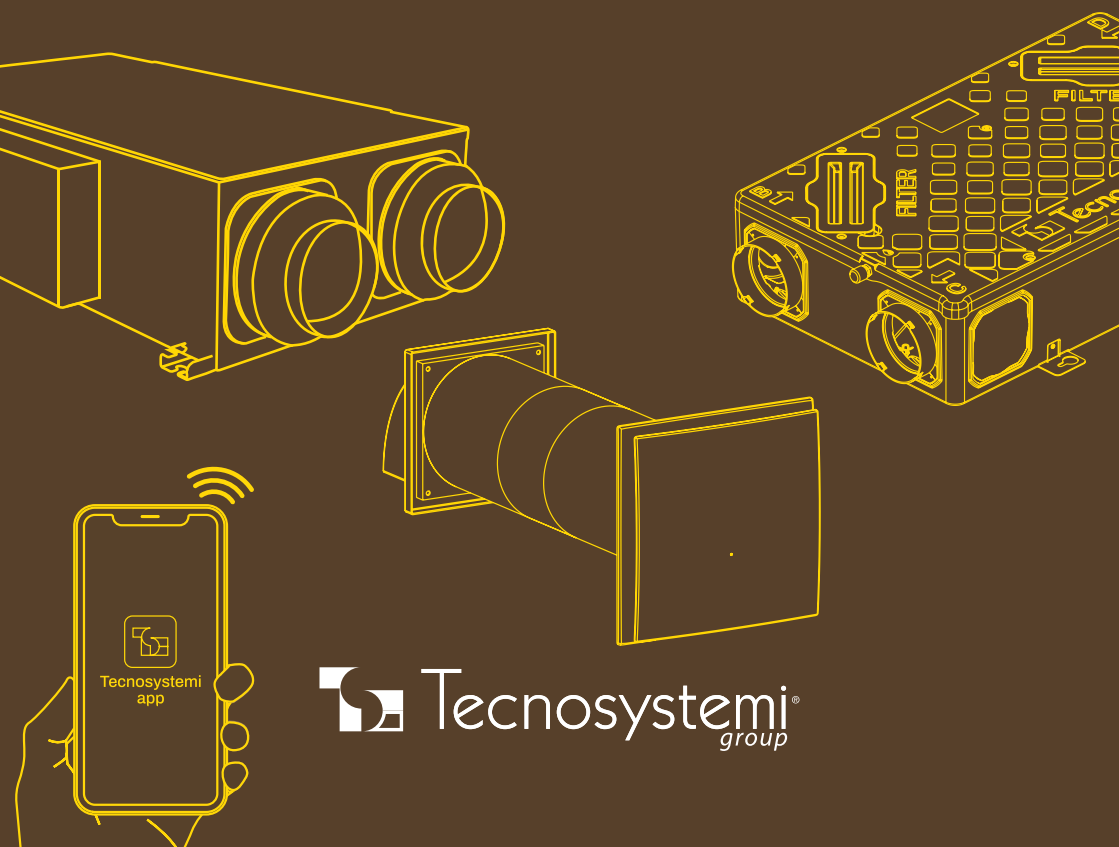

Apply.Co

VMC e Accessori

RECUPERATORI DI CALORE CENTRALIZZATI E PUNTUALI



 **Tecnosystemi**[®]
group

I VANTAGGI DI SCEGLIERE LA VMC

✓ MIGLIORA LA QUALITÀ DELL'ARIA INDOOR

La qualità dell'aria indoor (Indoor Air Quality-IAQ) si riferisce all'aria interna che si respira negli ambienti confinati, quali:



Strutture comunitarie
(ospedali, scuole, uffici,
caserme, alberghi, banche)



Abitazioni,
uffici pubblici e privati



Ambienti destinati ad
attività ricreative e sociali
(cinema, bar, ristoranti, negozi,
strutture sportive)

Con la ventilazione è possibile rinnovare l'aria viziata di un ambiente, sostituendola con aria più pulita e diluire la concentrazione delle sostanze nocive prodotte da fonti interne; inoltre è possibile eliminare anche il vapore acqueo in eccesso.

La ventilazione degli ambienti svolge quindi un ruolo importante nel garantire una buona qualità dell'aria interna e l'umidità relativa (o grado igrometrico) fornisce indicazioni utili sulla ventilazione di un ambiente.

✓ RISPARMIO ENERGETICO

I sistemi di ventilazione meccanica controllata consentono un ricambio d'aria costante e continuo, permettendo alla casa di respirare senza dover aprire le finestre. Questo, grazie alla presenza di uno scambiatore che consente il recupero del calore, permette di limitare le dispersioni termiche (risparmio energetico) e le muffe, l'aria interna viene filtrata e rende l'ambiente ottimale per chi soffre di allergie.



PROVA IL NUOVO SOFTWARE

PER IL DIMENSIONAMENTO
DEL TUO IMPIANTO VCM



GAMMA RECUPERATORI

RECUPERATORI PUNTUALI DA PARETE / DECENTRALIZZATI

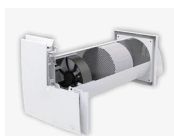

PICO
da 30 a 60 m ³ /h
Classe A
Sensibile
Parete



TS DUAL FLOW
70 m ³ /h
Classe A
Sensibile
Parete



AIR PUR 3 PLUS
da 160 a 330 m ³ /h
Efficienza 60/76%
Sensibile
Parete



SILENCE AIR
150 m ³ /h
Classe A
Entalpico
Parete
BMS



TOTAL CLASS
400 e 1000 m ³ /h
Efficienza 83%
Sensibile
Parete/soffitto
BMS

CANALIZZABILI DA SOFFITTO E DA PARETE



Da soffitto
TOTAL AIR 200
215 m ³ /h
Classe A
Sensibile
Controllo elettronico
BMS



Da soffitto e da parete
TS-HRV
da 120 a 320 m ³ /h
Classe A
Sensibile
Controllo elettronico
BMS



Da soffitto e da parete
TS-ERVU
da 120 a 250 m ³ /h
Classe A
Entalpico
Controllo elettronico
BMS

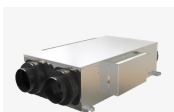

Da soffitto
AIR PUR EVO PLUS
da 300 a 4000 m ³ /h
Efficienza 75%
Sensibile
Controllo elettronico
BMS

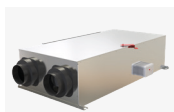

Da soffitto
AIR PUR EVO
da 300 a 4000 m ³ /h
Efficienza 75%
Sensibile
Controllo analogico



Da soffitto
HI-TECH PUR 4.0
da 500 a 1300 m ³ /h
Efficienza da 76% a 83%
Entalpico
Controllo elettronico
BMS



Da parete
TS VERTICAL FLOW
da 350 a 500 m ³ /h
Classe A
Sensibile
Controllo elettronico
BMS



Da parete
TS VERTICAL FLOW-E
da 350 a 500 m ³ /h
Classe A
Entalpico
Controllo elettronico
BMS

RECUPERATORE DI CALORE CANALIZZABILE CON UNITÀ DI DEUMIDIFICAZIONE



TS-HUMITECH
da 150 a 500 m ³ /h
Sensibile
Controllo elettronico
BMS

RECUPERATORE DI CALORE CON SISTEMA TERMODINAMICO



Da soffitto
AIR DYN
da 1000 a 2300 m ³ /h
Termodinamico
Controllo elettronico

LEGENDA:

Sensibile: con recupero del solo calore sensibile.

Entalpico: con recupero del calore sensibile e dell'umidità (calore latente).

BMS: apparecchio integrabile nei sistemi di automazione degli edifici.

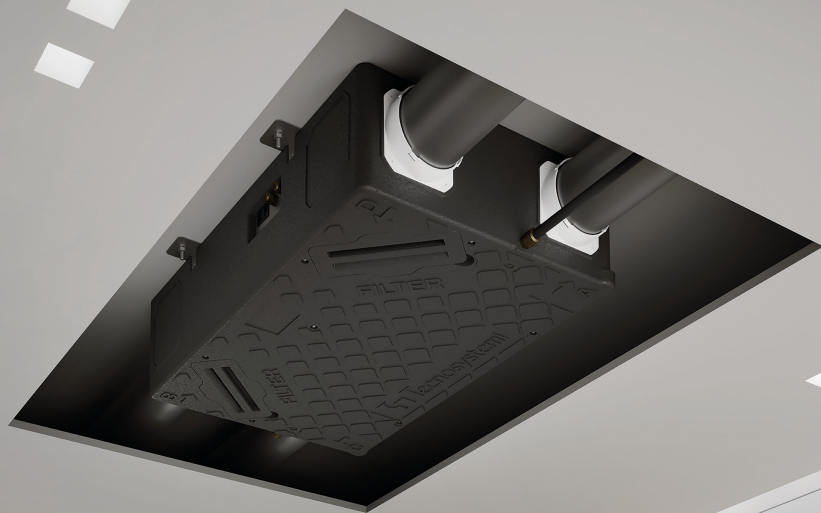

Filtri estraibili
ISO e PM10 50%



Connessione
Modbus BMS



Isolamento
termoacustico



Motori
Brushless EC



Funzione
Antigelo



Reversibile
al montaggio



Attacchi aeraulici
orientabili di 90°



4 sensori
di temperatura



Free Cooling
Free Heating

TS-HRVU

RECUPERATORE DI CALORE SENSIBILE
CANALIZZABILE A SOFFITTO E A PARETE

TS HRVU

MADE IN ITALY

A

Da 120 a 320 m³/h



Video



Integrabile con SISTEMI
BMS (building automation)

CARATTERISTICHE TECNICHE

- Installazione a soffitto e a parete
- Filtro ISO ePM10 50% sui canali di aspirazione
- Porta di comunicazione RS485 con protocollo MODBUS*
- Intero involucro realizzato in EPP, avente funzione di isolamento termoacustico
- Scambiatore di calore sensibile ad alta efficienza, realizzato in polistireno
- Motori Brushless EC
- Connessioni aerauliche reversibili e orientabili di 90° tramite tappi di chiusura interscambiabili
- Scarico condensa
- Bypass elettronico free cooling / free heating*
- 4 sensori di temperatura integrati*
- Funzione antigelo*
- Accessori opzionali: controllo per VMC display con programmazione settimanale 230 V*, sensore CO₂*, sensore umidità* e dispositivo di comunicazione MODBUS* e placca chiusura per controlli BOX503, filtro aria aggiuntivo a richiesta ISO ePM1 50%

* solo modelli 180-250-320



Dispositivo di controllo
in dotazione con
mod. TS120



Dispositivo di controllo
in dotazione con mod.
TS180, TS250 e TS320

ACCESSORI DISPONIBILI SEPARATAMENTE



Controllo per
VMC display con
programmazione
settimanale 230 V



Placca chiusura
per controlli box503

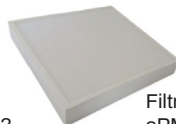

Filtro ISO
ePM10 (F7)

CONNESSIONI AEREAUCHE E TAPPI ORIENTABILI DI 90°

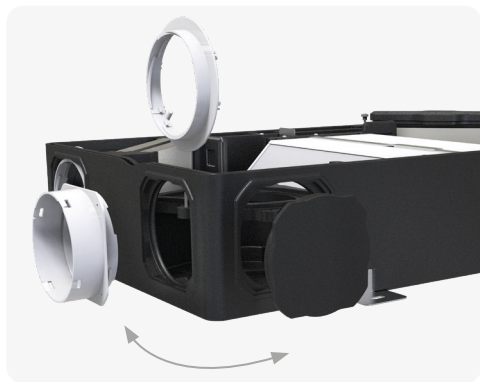

MONTAGGIO A SOFFITTO O A PARETE VERTICALE



Le connessioni aerauliche possono essere orientate di 90° grazie al sistema rapido di aggancio e sgancio connessioni e ai tappi ermetici.

DATI ELETTRICI				
Modello	HRVU TS120	HRVU TS180	HRVU TS250	HRVU TS320
Montaggio Soffitto / Parete	Soffitto/Parete	Soffitto/Parete	Soffitto/Parete	Soffitto/Parete
Alimentazione	230 V – 50 Hz	230 V – 50 Hz	230 V – 50 Hz	230 V – 50 Hz
Potenza massima (W)	55	90	160	200
Corrente massima (A)	0.5	0.6	0.8	0.9
Classe di isolamento	Classe 1	Classe 1	Classe 1	Classe 1
Grado IP	IP22	IP22	IP22	IP22
Temperatura di funzionamento nel vano di installazione (°C)	-10°C ÷ +40°C			
Umidità relativa di funzionamento (%RH @25°C)	< 85 %	< 85 %	< 85 %	< 85 %
DATI PRESTAZIONALI				
Portata volumetrica @100 Pa (m³/h)	120	180	250	280
Classe energetica (SEC clima temperato)	A	A	A	A
Rendimento termico (%)	88.5	87	85.8	85.2
Tipologia di recuperatore di calore	Scambiatore di calore sensibile in controflusso HRC1a			
By-pass	Non presente	Meccanico ad azionamento elettronico		
Temperatura minima dell'aria esterna (°C)	-15	-15	-15	-15
Montaggio reversibile	si			
Funzione antigelo	no	si (sbilanciamento dei flussi)		
Filtri aria di serie	ISO ePM10 50%			
Filtri aria aggiuntivi (a richiesta)	ISO ePM1 50%			
Pressione Sonora LpA (2m)	38	43	47	49

TS-ERVU

RECUPERATORE DI CALORE ENTALPICO
CANALIZZABILE A SOFFITTO E A PARETE

TS ERVU

MADE IN ITALY

A

NEW

Da 120 a 250 m³/h



Video



Integrabile con SISTEMI
BMS (building automation)

CARATTERISTICHE TECNICHE

- Installazione a soffitto e a parete
- Filtro ISO ePM10 50% sui canali di aspirazione
- Porta di comunicazione RS485 con protocollo MODBUS*
- Intero involucro realizzato in EPP, avente funzione di isolamento termoacustico
- Scambiatore di calore entalpico ad alta efficienza, realizzato in PET - polietilene con membrana polimerica
- Motori Brushless EC
- Connessioni aerauliche reversibili e orientabili di 90° tramite tappi di chiusura interscambiabili
- Scarico condensa
- Bypass elettronico free cooling / free heating*
- 4 sensori di temperatura integrati*
- Funzione antigelo*
- Accessori opzionali: controllo per VMC display con programmazione settimanale 230 V*, sensore CO₂*, sensore umidità* e dispositivo di comunicazione MODBUS* e placca chiusura per controlli BOX503, filtro aria aggiuntivo a richiesta ISO ePM1 50%

* solo modelli 180-250



Dispositivo di controllo
in dotazione con
mod. TS120



Dispositivo di controllo
in dotazione con mod.
TS180, TS250

ACCESSORI DISPONIBILI SEPARATAMENTE



Controllo per
VMC display con
programmazione
settimanale 230 V



Placca chiusura
per controlli box503

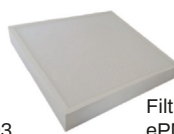

Filtro ISO
ePM10 (F7)

CONNESSIONI AEREAUCHE E TAPPI ORIENTABILI DI 90°

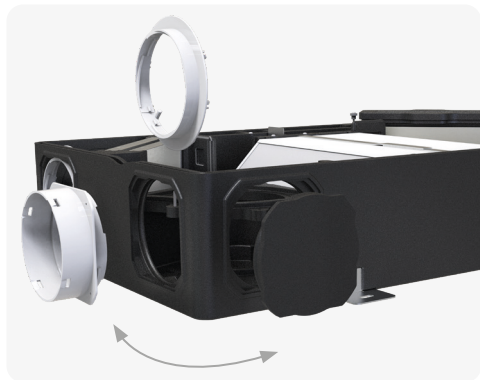

MONTAGGIO A SOFFITTO O A PARETE VERTICALE



Le connessioni aerauliche possono essere orientate di 90° grazie al sistema rapido di aggancio e sgancio connessioni e ai tappi ermetici.

DATI ELETTRICI E DI FUNZIONAMENTO

Modello	ERVU TS120	ERVU TS180	ERVU TS250
Alimentazione	230 V – 50 Hz	230 V – 50 Hz	230 V – 50 Hz
Potenza massima (W)	60	100	180
Corrente massima (A)	0.5	0.6	0.9
Classe di isolamento	Classe 1	Classe 1	Classe 1
Grado IP	IP22	IP22	IP22
Temperatura di funzionamento nel vano di installazione (°C)	-10°C ÷ +40°C		
Umidità relativa di funzionamento (%RH @25°C)	< 85 %	< 85 %	< 85 %

DATI PRESTAZIONALI

Portata volumetrica @100 Pa (m³/h)	120	180	250
Classe energetica (SEC clima temperato)	A	A	A
Rendimento termico (%) (20°C - 7°C)	83.8	79.3	75.5
Rendimento termico (%) (20°C - 2°C)	82.3	79.2	75.2
Tasso di recupero umidità (%)	58.9	54.2	48.6
Tipologia di recuperatore di calore	Scambiatore di calore entalpico in controflusso HRC1x		
By-pass	Non presente	Meccanico ad azionamento elettronico	
Temperatura minima dell'aria esterna (°C)	-15	-15	-15
Funzione antigelo	no	si (sbilanciamento dei flussi)	si (sbilanciamento dei flussi)
Filtri aria di serie	ISO ePM10 50%		
Filtri aria aggiuntivi (a richiesta)	ISO ePM1 50%		
Pressione sonora LpA (2 m)	38	43	49

TS-VERTICAL FLOW

RECUPERATORE DI CALORE SENSIBILE
CANALIZZABILE DA PARETE

 **TS-Vertical**
flow

NEW

CARATTERISTICHE TECNICHE

- Motori brushless EC a portata costante
- Scambiatore di calore sensibile ad alta efficienza estraibile
- By-pass meccanico ad azionamento elettronico
- Per applicazioni residenziali
- Telaio autoportante in lamiera zincata verniciata e isolamento interno in polipropilene espanso (EPP)
- Controllo remoto digitale touch screen a 5 tasti a filo interfacciabile con modulo WIFI di serie
- Compatibile BMS via RS485 protocollo modbus
- Filtri estraibili
- Staffe per ancoraggio in dotazione
- Optional filtro F7 e Sensore CO₂

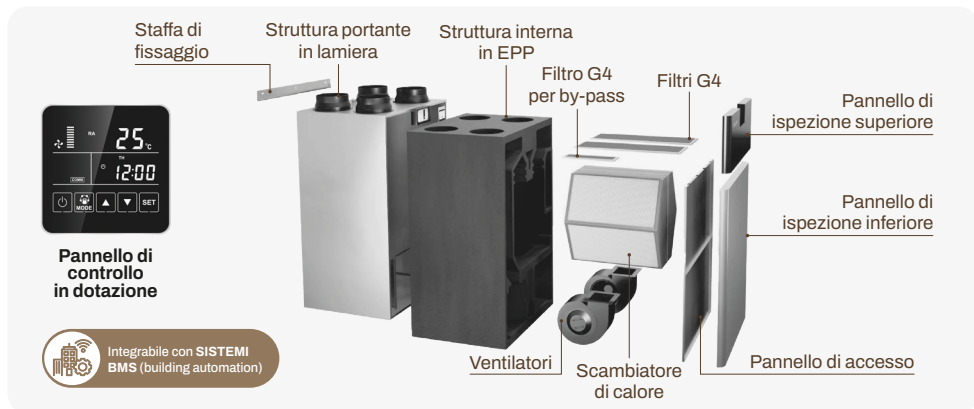

DATI ELETTRICI DI FUNZIONAMENTO

MODELLO	TS-VERTICAL FLOW 350	TS-VERTICAL FLOW 500
Alimentazione	230 V – 50 Hz	
Potenza massima (W)	280	420
Corrente massima (A)	1.9	2.9
Classe di isolamento	Classe 1	
Grado IP	IP22	
Temperatura di funzionamento nel vano di installazione (°C)	-10°C + +40°C	
Umidità relativa di funzionamento (%RH @25°C)	< 85 %	

PRESTAZIONI AEREAUCHE E TERMICHE (*)

Portata volumetrica @100 Pa (m ³ /h)	367	529
Rendimento termico (%)	87	88
Classe Energetica (SEC) clima temperato	A	
Potenza Sonora LWA (dB(A))	45	47
Tipologia di recuperatore di calore	Scambiatore di calore sensibile in controflusso HRC1a	
By-pass	Meccanico ad azionamento elettronico	
Filtri aria di serie	G4	
Filtri aria aggiuntivi (a richiesta)	F7	

TS-VERTICAL FLOW-E

RECUPERATORE DI CALORE ENTALPICO CANALIZZABILE DA PARETE

TS-Vertical
flow-E

NEW

CARATTERISTICHE TECNICHE

- Motori brushless EC a portata costante
- Per applicazioni residenziali
- Scambiatore di calore entalpico ad alta efficienza estraibile
- By-pass meccanico ad azionamento elettronico
- Telaio autoportante in lamiera zincata verniciata e isolamento interno in polipropilene espanso (EPP)
- Controllo remoto digitale touch screen a 5 tasti a filo interfacciabile con modulo WIFI di serie
- Compatibile BMS via RS485 protocollo modbus
- Filtri estraibili
- Staffe per ancoraggio in dotazione
- Optional filtro F7 e Sensore CO₂

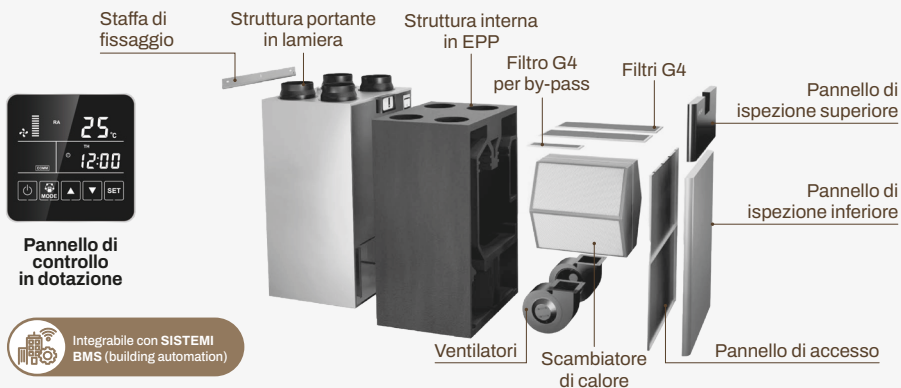

DATI ELETTRICI DI FUNZIONAMENTO

MODELLO	TS-VERTICAL FLOW 350E	TS-VERTICAL FLOW 500E
Alimentazione	230 V - 50 Hz	
Potenza massima (W)	290	450
Corrente massima (A)	1.9	2.9
Classe di isolamento	Classe 1	
Grado IP	IP22	
Temperatura di funzionamento nel vano di installazione (°C)	-10°C - +40°C	
Umidità relativa di funzionamento (%RH @25°C)	< 85 %	

PRESTAZIONALI AERAUICHE E TERMICHE (*)

Portata volumetrica @100 Pa (m³/h)	358	525
Rendimento termico (%)	77	78
Rendimento entalpico (%)	72	73
Classe Energetica (SEC) clima temperato	A	
Potenza Sonora LWA (dB(A))	45	47
Tipologia di recuperatore di calore	Scambiatore di calore sensibile in controflusso HRC1a	
By-pass	Meccanico ad azionamento elettronico	
Filtri aria di serie	G4	
Filtri aria aggiuntivi (a richiesta)	F7	

AIR PUR 3 PLUS WI

RECUPERATORE DI CALORE A FLUSSI

INCROCIATI AD INCASSO E A PARETE 160 - 230 - 300

AIRpur3+
wi

MADE IN ITALY

Modello	160 WI	230 WI	300 WI
Alimentazione [V]	230	230	230
Frequenza [Hz]	50	50	50
Potenza massima [W]	30	35	70
Grado di protezione	Ip 20		
Efficienza di scambio (Rapportata alle 3 Velocità)	I°: 76%	I°: 72%	I°: 67%
	II°: 74%	II°: 70%	II°: 64%
	III°: 73%	III°: 68%	III°: 60%
Portata d'aria [m³/h] (Rapportata alle 3 Velocità)	I°: 70	I°: 92	I°: 150
	II°: 120	II°: 166	II°: 264
	III°: 161	III°: 230	III°: 300
Livello sonoro [db(a)] (Rapportato Alle 3 velocità)	I°: 36	I°: 36	I°: 40
	II°: 44	II°: 45	II°: 51
	III°: 48	III°: 49	III°: 53
Peso [kg]	18	19	19
Foro muratura [mm]	230X490	230X490	230X490

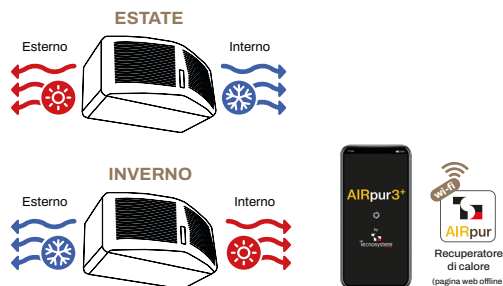

Telecomando in dotazione

SILENCE AIR PLUS

RECUPERATORE DI CALORE A PARETE

ENTALPICO RESIDENZIALE INTEGRABILE IN SISTEMI BMS

SilenceAIR+

CARATTERISTICHE TECNICHE

- Ideale per l'installazione a parete
- Efficienza filtraggio hepa 99%
- Porta di comunicazione RS485 con protocollo MODBUS
- Materiale isolante che evita la formazione di condensa
- Filtrazione dell'aria interna ed esterna
- Recupero del calore e dell'umidità ad alta efficienza
- Bassa rumorosità
- Motori Brushless EC
- Monitoraggio dell'indice di qualità dell'aria (AQI)

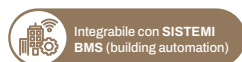

TOTAL AIR 200

RECUPERATORE DI CALORE CANALIZZABILE

SENSIBILE A SOFFITTO CON BY PASS MECCANICO AUTOMATICO

 **TotalAir**
200

 **MADE IN ITALY**

CARATTERISTICHE TECNICHE

- Unità di ventilazione non canalizzata
- EVO 300 portata massima 400 m³/h
- EVO 800 portata massima di 1000 m³/h
- Recuperatore di calore controcorrente, in polipropilene, con efficienza >90%
- Ventilatori EC, centrifughi pale indietro, a basso consumo
- Filtri a bassa perdita di carico: F7 (ePM1 70%) per aria di rinnovo ed estrazione
- Struttura autoportante in lamiera pre-verniciata
- Isolamento termico/acustico in lana di roccia sp. 50mm
- By pass integrato per free-cooling / free-heating (azionamento motorizzato con comando automatico)
- Disponibile con i controlli EVO ed EVO PLUS
- Protezione antigelo integrata
- Condizioni di esercizio: temperatura ambiente tra 0 °C e 45 °C, umidità <80%
- Scambiatore di calore sensibile



DATI ELETTRICI E PRESTAZIONALI	
Tipologia	Unità di ventilazione residenziale Bidirezionale
Alimentazione elettrica	230 V - 50 Hz
Potenza elettrica assorbita alla portata massima	113 W
Portata massima (A 100 Pa)	215 m ³ /h
Efficienza termica del pacco di scambio	86%
Classe energetica (Classe SEC clima temperato)	A
Tipologia di recupero del calore	A recupero
Tipologia di controllo	Controllo ambientale locale

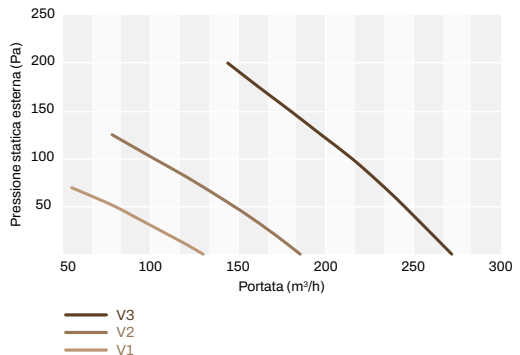

Installazioni in controsoffitto

A richiesta filtri grado F7



Pannello di controllo a parete incluso



Terminale di configurazione avanzata per installatore (Optional)

Vista inferiore senza tappi di chiusura

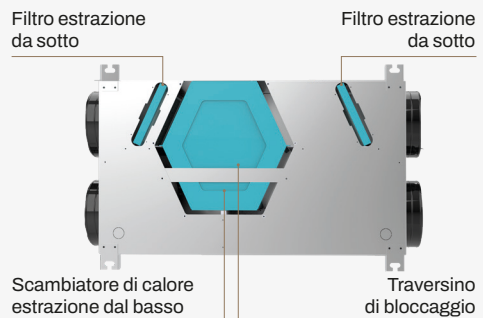

N.B.: per estrarre il pacco di scambio è necessario rimuovere il traversino di bloccaggio.

AIRPUR EVO PLUS

RECUPERATORE DI CALORE SENSIBILE CANALIZZABILE
A SOFFITTO CON BY PASS MECCANICO AUTOMATICO

AirPur⁺

evo

MADE IN ITALY

CARATTERISTICHE TECNICHE

- Scambiatore di calore flussi incrociati in materiale plastico
- Filtri estraibili grado G4
- Attacco per scarico condensa
- Coibentazione interna
- Batteria scaldante (a richiesta)
- Staffe per ancoraggio
- Completo di pannello di controllo a parete con segnalazione filtri sporchi
- Dotato di by pass meccanico ad azionamento automatico
- Scambiatore di calore sensibile



MODELLO	PORTATA ARIA [m³/h]	PREVALENZA UTILE [Pa]	EFFICIENZA DI SCAMBIO [%]	LIV. POTENZA SONORA [dB(A)]	ALIMENTAZIONE	POTENZA ASSORBITA [W]	PESO [kg]
500E EVO-PLUS	500	400	75	42	230 V - 1 Ph - 50 Hz	280	70
800E EVO-PLUS	800	400	75	58	230 V - 1 Ph - 50 Hz	420	84
1300E EVO-PLUS	1300	330	74	65	230 V - 1 Ph - 50 Hz	1100	135
1700E EVO-PLUS	1700	315	72	65	230 V - 1 Ph - 50 Hz	1100	203
2500E EVO-PLUS	2500	690	70	62	230 V - 1 Ph - 50 Hz	2080	211
4000E EVO-PLUS	4000	540	70	79	400 V - 3 Ph - 50 Hz	3000	290

AIRPUR EVO

RECUPERATORE DI CALORE SENSIBILE
CANALIZZABILE ORIZZONTALE CON BY PASS MANUALE

AirPur

evo

MADE IN ITALY

CARATTERISTICHE TECNICHE

- Pacco di scambio in materiale plastico
- Filtri estraibili grado G4
- Attacco per scarico condensa
- Coibentazione interna
- Batteria scaldante (a richiesta)
- Staffe per ancoraggio
- Dotato di by pass meccanico ad azionamento manuale
- Contatto per la segnalazione dei filtri sporchi
- Dotato di LED per la segnalazione dei filtri sporchi
- Scambiatore di calore sensibile

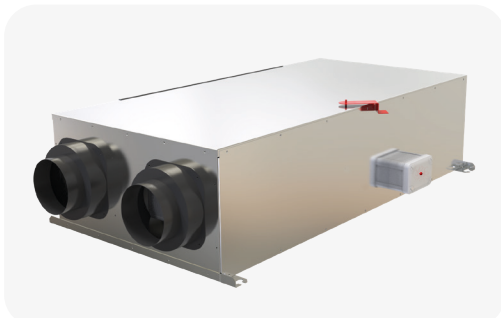

MODELLO	PORTATA ARIA [m³/h]	PREVALENZA UTILE [Pa]	EFFICIENZA DI SCAMBIO [%]	LIV. POTENZA SONORA [dB(A)]	ALIMENTAZIONE	POTENZA ASSORBITA [W]	PESO [kg]
500E EVO	500	330	75	42	230 V - 1 Ph - 50 Hz	356	68
1000E EVO	1000	330	74	62	230 V - 1 Ph - 50 Hz	600	129
1700E EVO	1700	290	72	65	230 V - 1 Ph - 50 Hz	800	193
2500E EVO	2500	360	70	62	230 V - 1 Ph - 50 Hz	1100	224
4000E EVO	4000	700	70	79	400 V - 3 Ph - 50 Hz	3000	290

HI-TECH PUR 4.0

RECUPERATORE DI CALORE ENTALPICO CANALIZZABILE DA SOFFITTO

Hi-Tech
PUR 4.0

CARATTERISTICHE TECNICHE

- Per applicazioni residenziali e non residenziali
- Pacco di scambio entalpico estraibile
- By-pass automatico
- Motori brushless EC
- Struttura interna in EPS che previene la formazione di condensa e migliora l'isolamento termico
- Controllo remoto digitale LCD retroilluminato
- Compatibile BMS via RS485 protocollo modbus
- Comando remoto ON/OFF
- Funzione silenziosa "sleep"
- Funzione defrost
- Ingresso segnale incendio
- Predisposto per abbinamento a riscaldatore elettrico
- Filtri estraibili G3
- Staffe per ancoraggio



PORTATA ARIA [m³/h]	PREVALENZA UTILE [Pa]	EFFICIENZA DI SCAMBIO [%]	RUMORE [dB(A)]	ALIMENTAZIONE	POTENZA ELETTRICA [W]	PESO [kg]
500	120	76	39	220-240V-50Hz-1Ph	230	34
800	150	76	42	220-240V-50Hz-1Ph	368	61
1000	150	76	43	220-240V-50Hz-1Ph	409	71
1300	90	73	43	220-240V-50Hz-1Ph	424	71

TS-HUMITECH

RECUPERATORE DI CALORE SENSIBILE CON UNITÀ DI DEUMIDIFICAZIONE CANALIZZABILE A PARETE O SOFFITTO

NEW

CARATTERISTICHE TECNICHE

- Recuperatore di calore in controcorrente, con efficienza >85%
- Portata 150 m³/h con 100 Pa di pressione utile in modalità ventilazione
- Deumidifica e integrazione con circuito frigorifero ad espansione diretta
- Portata 300 m³/h con 100 Pa di pressione utile in modalità ventilazione + ricircolo
- Portata 300 m³/h con 195 Pa di pressione utile in modalità solo ricircolo
- Serranda di by pass recuperatore (per free-cooling/free-heating) e serranda di ricircolo integrate
- Ventilatori EC, centrifughi pale indietro, a basso consumo
- Filtri F7 (ePM1 70%) a bassa perdita di carico, sia per aria di estrazione che di rinnovo
- Struttura autoportante in lamiera pre-verniciata; isolamento termico/acustico in polietilene espanso spessore 10 mm
- Display alfanumerico bordo macchina
- Display LCD remoto, con sonde di temperature e umidità integrate. Unità azionabile attraverso contatti remoti, display remoto o tramite protocollo ModBus su RS485
- Scambiatore di calore sensibile

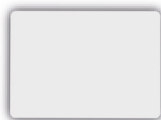
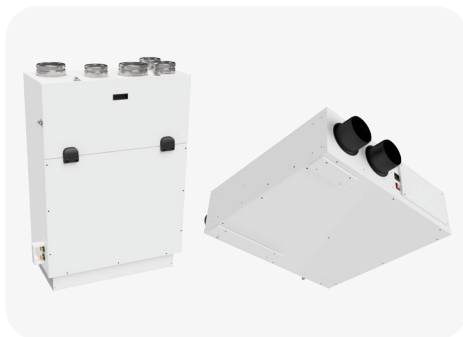

Sonda umidità e temperatura
ACC600098



Pannello di controllo ambiente con sonda di umidità e temperatura integrata in dotazione

AIR DYN SYSTEM

NEW

RECUPERATORE DI CALORE SENSIBILE CANALIZZABILE A SOFFITTO CON SISTEMA TERMODINAMICO

CARATTERISTICHE TECNICHE

- Telaio in profilo di alluminio estruso, lega Anticorodal 63, con giunzioni di nodo in nylon precaricato.
- Pannelli di tamponamento di tipo sandwich sp. 23 mm, in lamiera zincata internamente e preverniciata esternamente con isolamento termoacustico in poliuretano iniettato con densità 45 kg/m³.
- Sezioni di filtrazione in corrispondenza delle prese aspiranti, costituite da filtri a celle sintetiche in classe di efficienza ISO 16890 COARSE 55% (G4 EN779), estraibili sia inferiormente che lateralmente.
- Elettroventilatori centrifughi a doppia aspirazione a pale avanti motore elettrico EC direttamente accoppiato e driver dedicato; funzionamento standard a portata costante.
- Primo stadio di trasferimento termico (statico) mediante scambiatore del tipo aria-aria a flussi incrociati con piastre di scambio in alluminio; vasca inferiore di raccolta del condensato, estesa a tutta la zona dedicata al trattamento termico.
- Secondo stadio di trasferimento termico (attivo) mediante circuito frigorifero a pompa di calore (con gas R410A) costituito da compressore ermetico (rotativo o scroll a seconda della grandezza di macchina), batterie evaporanti e condensanti a geometria 25x22 con tubi in rame ed alettatura continua in alluminio, valvola di espansione elettronica, separatore e ricevitore di liquido, valvola a 4 vie per inversione ciclo, pressostati di alta e bassa pressione, filtro freon, spia del liquido.
- Quadro elettrico interno per la gestione dei carichi; sonde di temperatura di tipo NTC su entrambi i circuiti aria; controllo elettronico a microprocessore per la gestione automatica della temperatura ambiente, della commutazione caldo/freddo e dei cicli di sbrinamento; pannello di comando remoto fino a 20 m dall'unità, già implementato di protocollo Modbus RTU per la comunicazione con sistema di supervisione.

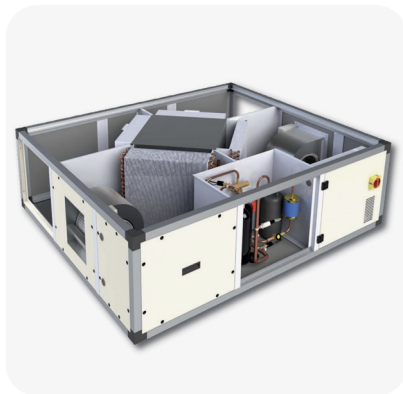

ACCESSORI

- Filtro ad alta efficienza ePM₁ 70%
- Terminale utente remoto opzionale con cavi di interconnessione

PRESTAZIONI	MODELLO 1000	MODELLO 1500	MODELLO 2300
Portata nominale [m ³ /h]	1000	1500	2300
Pressione statica utile mandata [Pa]	295	290	365
Pressione statica utile ripresa [Pa]	240	230	305
Livello pressione sonora [dB(A)]	62/49/55	67/54/57	65/51/60
Peso	185	228	267
LIMITI FUNZIONALI	1000	1500	2300
Condizioni limite invernali configurazione standard [°C]	min -10°C OUT e min 19°C 50% IN		
Campo variazione portata %	+10		
Condizioni limite estive [°C]	max 38°C 50% OUT e max 27°C IN		
Campo variazione portata %	+10		
DATI ELETTRICI	1000	1500	2300
Alimentazione elettrica [V] / ph / [Hz]	230/1/50	230/1/50	400/3+N/50
Corrente assorbita max [A]	13,2	20,2	10

UNITÀ DI VENTILAZIONE CON RECUPERO DI CALORE PUNTUALE A PARETE

MADE IN ITALY

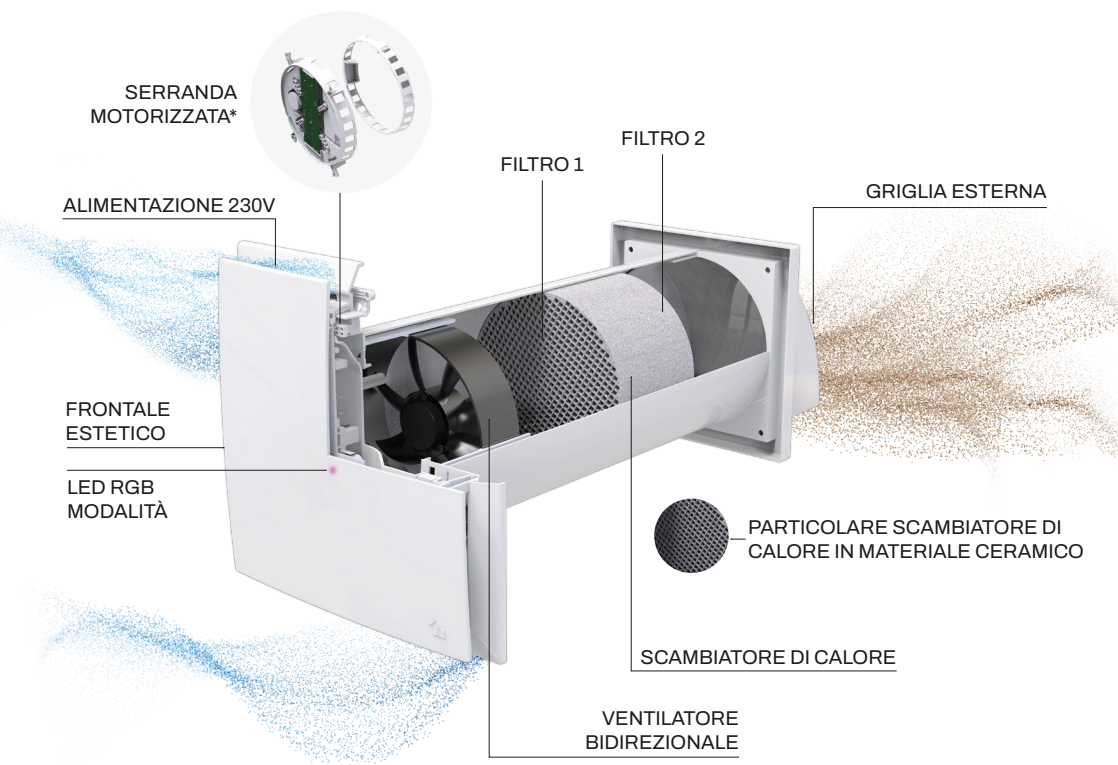

*Solo per i modelli PRO e ULTRA PLUS

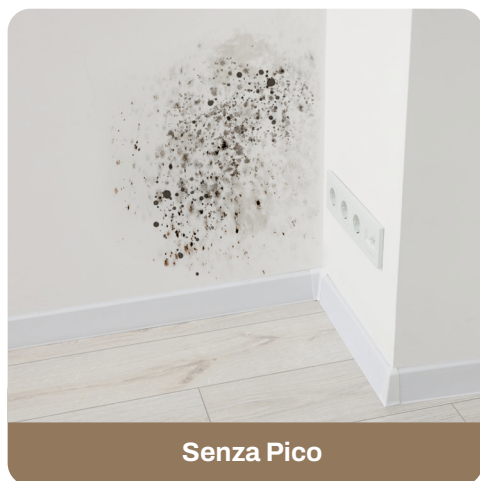

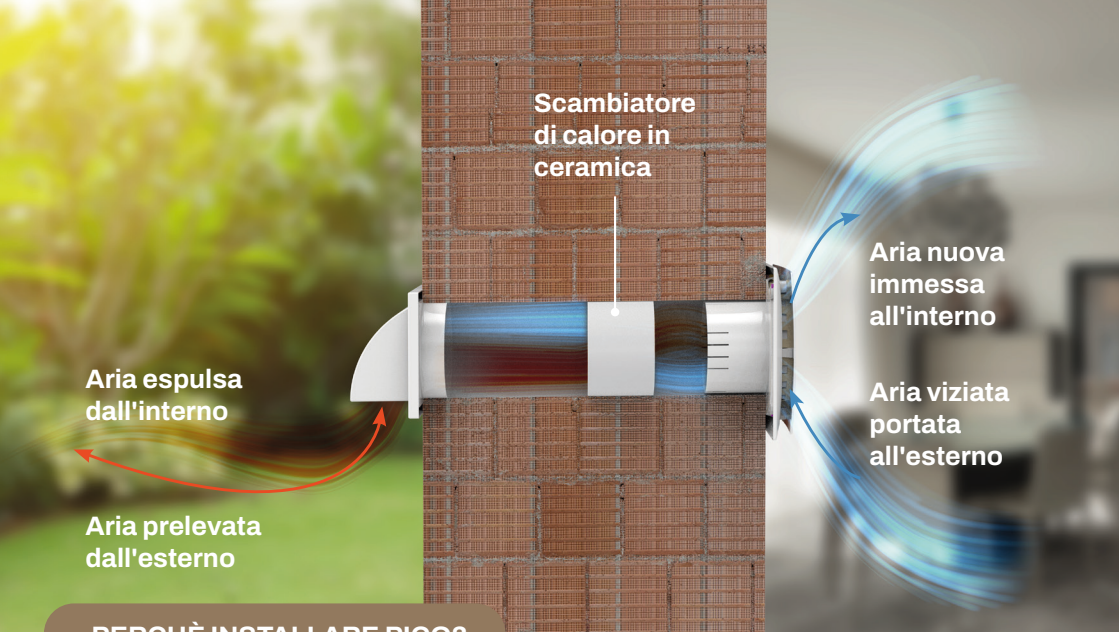

PERCHÈ INSTALLARE PICO?

PICO è un innovativo sistema progettato per migliorare il comfort termico e la qualità dell'aria all'interno degli ambienti residenziali.

PICO è in grado di operare in entrambe le direzioni, il che significa che può essere utilizzato per ventilare e recuperare il calore dell'ambiente secondo le necessità. **Questo consente di mantenere un microclima confortevole in ogni stagione.**



FACILE INSTALLAZIONE E MANUTENZIONE

PICO è progettato per essere installato con facilità e richiede una manutenzione semplice. Questo semplifica la gestione del sistema riducendo i costi di manutenzione nel tempo.



RISPARMIO ENERGETICO

Questo sistema è progettato per massimizzare il risparmio energetico, riducendo così i costi associati al riscaldamento e al raffreddamento degli spazi interni. Grazie al suo funzionamento efficiente contribuisce a ridurre l'impatto ambientale.



VENTILAZIONE OTTIMIZZATA

PICO garantisce una ventilazione efficace e un adeguato ricambio d'aria all'interno dei locali, migliorando la qualità dell'aria e contribuendo al benessere degli occupanti.



ELEVATO RENDIMENTO

L'aspiratore-estrattore integrato in PICO offre un elevato rendimento, con la capacità di estrazione che può raggiungere fino al 90%. Ciò è reso possibile dalla presenza di uno scambiatore di calore a struttura alveolare realizzato in materiale ceramico il che massimizza l'efficienza termica.

NUOVA APPLICAZIONE NUOVE FUNZIONALITÀ



Tecnosystemi

- Controllo da locale o da remoto
- Modulazione della velocità
- Modalità notte per un sonno migliore

APP GRATUITA DISPONIBILE SU:



COMANDI VOCALI:



PICO

RESPIRA ARIA FRESCA!

Previene muffe e umidità...
evitando spese inutili e
migliorando la qualità della tua vita!

Video



MODELLI A CONFRONTO

Modello		Icone Telecomando	Icone App	Pico Pro	Pico Ultra Plus +
Recupero di Calore				•	•
Estrazione				•	•
Immissione				•	•
Soglia Umidità	Recupero di calore			•	•
	Estrazione			•	•
Ricircolo Naturale		-		•	•
Free Cooling				-	•
Free Heating				-	•
Soglia CO ₂	Recupero di calore			-	•
	Estrazione			-	•
Soglia CO ₂ umidità	Recupero di calore	-		-	•
	Estrazione	-		-	•
Modalità Night				•	•
Master Slave		•	•	•	•
Programmazione fasce orarie		-	-	-	•
Filtro				2 x G2	
M ³ /h max				30 - 45 - 60	
Serranda automatica				•	•
Finitura				Bianco Opaco	
Telecomando				•	•
Home Assistant		Compatibile con Alexa e Google Home			

LEGENDA: • funzione presente
- funzione non presente

PICO PRO

UNITÀ DI VENTILAZIONE CON RECUPERO DI CALORE PUNTUALE A PARETE

PICO
pro

MADE IN ITALY

CARATTERISTICHE TECNICHE

- Installazione solo a parete, spessore minimo muro d'installazione: 270 mm
- Spessore frontale dal muro 35 mm
- Disponibili con portate da 30 a 60 m³/h
- Classe Energetica A
- Modalità di controllo Wi-Fi 2.4 GHz tramite APP: connessione locale o remoto
- Integrazioni Assistenti vocali e Google Home
- Funzioni: Recupero di calore - Estrazione - Immissione - Soglia umidità - Ricircolo naturale - Modalità Night
- Indicatori qualità dell'aria
- Funzione MASTER / SLAVE: possibilità di connettere in cascata via WIFI fino a 4 slave
- Slave configurabili in modalità sincrona o asincrona
- Soglia di umidità impostabile su 3 differenti valori: 40 - 50 - 60%
- Scambiatore di calore in materiale ceramico ad alta efficienza
- Filtri incorporati di grado G2
- Ventilatore a basso consumo energetico, adatto al funzionamento continuativo
- LED RGB sul frontale per visualizzazione modalità
- 4 velocità, min, med, max e night mode, preimpostate da telecomando e modulabili da APP
- Alimentazione 230V 50-60Hz
- Isolamento elettrico Classe II
- Grado IP IP22, IPX4 lato esterno
- Sezioni foro di montaggio Ø103 - Ø128 - Ø153
- Serranda automatica di chiusura
- Temperatura ambiente di funzionamento: -10°C / +40°C (-10T40)
- Telecomando in dotazione

A **PATENTED**

Tecosystemi

**APP GRATUITA
DISPONIBILE SU:**

Available on the **App Store** GET IT ON **Google Play**

Realtà virtuale

3D

**Telecomando
in dotazione**

PICO ULTRA PLUS

UNITÀ DI VENTILAZIONE CON RECUPERO DI CALORE
PUNTUALE A PARETE CON PROGRAMMAZIONE ORARIA

PICO⁺
ultra

MADE IN ITALY

CARATTERISTICHE TECNICHE

- Installazione solo a parete, spessore minimo muro d'installazione: 270 mm
- Spessore frontale dal muro 35 mm
- Disponibili con portate da 30 a 60 m³/h
- Classe Energetica A
- Modalità di controllo Wi-Fi 2.4 GHz tramite APP: connessione locale o remoto
- Integrazioni Assistenti vocali e Google Home
- Funzioni: Comfort – Soglia CO₂ – Recupero di calore – Estrazione – Immissione - Soglia umidità – Ricircolo naturale – Free Cooling - Free Heating – Modalità Night – Programmazione oraria e settimanale
- Indicatori qualità dell'aria
- Funzione MASTER / SLAVE: possibilità di connettere in cascata via WIFI fino a 4 slave
- Slave configurabili in modalità sincrona o asincrona.
- Soglia di umidità impostabile su 3 differenti valori: 40 - 50 - 60%
- Scambiatore di calore in materiale ceramico ad alta efficienza
- Filtri incorporati di grado G2
- Ventilatore a basso consumo energetico, adatto al funzionamento continuativo
- LED RGB sul frontale per visualizzazione impostazioni
- 4 velocità, min, med, max e night mode, preimpostate da telecomando e modulabili da APP
- Alimentazione 230V 50-60Hz
- Isolamento elettrico Classe II
- Grado IP IP22, IPX4 lato esterno
- Sezioni foro di montaggio Ø103 - Ø128 – Ø153

A **PATENTED**

Tecosystemi

APP GRATUITA DISPONIBILE SU:
Available on the **App Store** | GET IT ON **Google Play**

Telecomando in dotazione

Realtà virtuale
3D

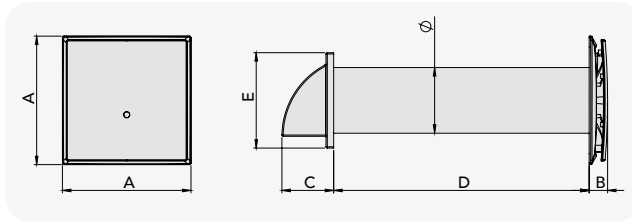

DIMENSIONI E MODELLI	A [mm]	B [mm]	C [mm]	D [mm]	E [mm]	Ø [mm]	PESO [kg]
PICO / PRO / ULTRA PLUS+ 30	250	35	86	500	154	103	2,0
PICO / PRO / ULTRA PLUS+ 45	250	35	101	500	186	128	2,2
PICO / PRO / ULTRA PLUS+ 60	250	35	101	500	186	153	3,2

PICO / PICO PRO 30 / ULTRA PLUS+ 30

DATI TECNICI	Standby	NIGHT		Velocità minima 1		Velocità media 2		Velocità massima 3	
		Estrazione	Immissione	Estrazione	Immissione	Estrazione	Immissione	Estrazione	Immissione
Modalità	-	Estrazione	Immissione	Estrazione	Immissione	Estrazione	Immissione	Estrazione	Immissione
Consumo [W]	<1	1.5	1.5	2	2	3	3	4	4
Portata aria [m³/h]	-	6	6	10	10	20	20	30	30
Potenza sonora [dB(A)]	-	18	19	22	23	26	27	29	32
Classe Energetica SEC	A								
Tipologia	UVR Bidirezionale								
Tipo sistema di recupero	Rigenerativo tipo HRC3b								
Classe di filtrazione	G2								

PICO / PICO PRO 45 / ULTRA PLUS+ 45

DATI TECNICI	Standby	NIGHT		Velocità minima 1		Velocità media 2		Velocità massima 3	
		Estrazione	Immissione	Estrazione	Immissione	Estrazione	Immissione	Estrazione	Immissione
Modalità	-	Estrazione	Immissione	Estrazione	Immissione	Estrazione	Immissione	Estrazione	Immissione
Consumo [W]	<1	1.5	1.5	2	2	3	3	4.5	4.5
Portata aria [m³/h]	-	8	8	20	20	30	30	45	45
Potenza sonora [dB(A)]	-	20	22	24	27	28	30	35	37
Classe Energetica SEC	A								
Tipologia	UVR Bidirezionale								
Tipo sistema di recupero	Rigenerativo tipo HRC3b								
Classe di filtrazione	G2								

PICO / PICO PRO 60 / ULTRA PLUS+ 60

DATI TECNICI	Standby	NIGHT		Velocità minima 1		Velocità media 2		Velocità massima 3	
		Estrazione	Immissione	Estrazione	Immissione	Estrazione	Immissione	Estrazione	Immissione
Modalità	-	Estrazione	Immissione	Estrazione	Immissione	Estrazione	Immissione	Estrazione	Immissione
Consumo [W]	<1	1.7	1.7	3	3	4.5	4.5	7	7
Portata aria [m³/h]	-	11	11	30	30	40	40	60	60
Potenza sonora [dB(A)]	-	24	28	30	32	35	38	40	41
Classe Energetica SEC	A								
Tipologia	UVR Bidirezionale								
Tipo sistema di recupero	Rigenerativo tipo HRC3b								
Classe di filtrazione	G2								

TS DUAL FLOW

NEW

UNITÀ DI VENTILAZIONE A PARETE CON SCAMBIATORE DI CALORE DOPPIO FLUSSO E PROGRAMMAZIONE ORARIA

CARATTERISTICHE TECNICHE

- Rinnova ed estrae aria simultaneamente attraverso un unico foro nella parete esterna
- Scambiatore di calore in rame ad alta efficienza con sistema automatico di protezione antigelo
- Riscaldatore elettrico
- Ventilatori EC impostabili separatamente per garantire una ventilazione bilanciata
- Filtri G3 per aria di mandata ed estrazione
- 4 sensori di temperatura
- Sensore di umidità
- Telecomando in dotazione
- Installazione solo a parete, spessore minimo muro d'installazione: 400 mm

FUNZIONALITÀ

- Modalità di recupero del calore, modalità solo immissione, modalità solo estrazione
- Modalità automatica e programmazione settimanale (solo con App)
- 3 velocità regolabili
- Pre-riscaldamento dell'aria in ingresso
- Indicazione della manutenzione del filtro
- Modalità notte
- Modalità turbo
- Funzione antigelo

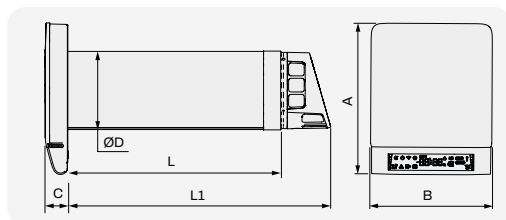

DIMENSIONI [mm]						PESO [kg]
A	B	C	ØD	L	L1	
307	245	45	206	550	650	5,5

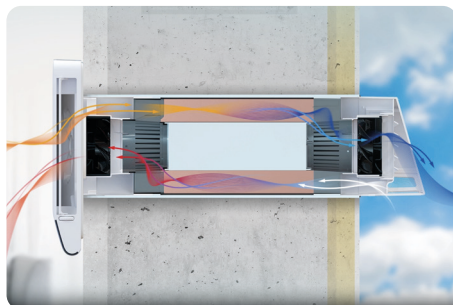

Tecnosystemi S.p.A. Società Benefit

PLANT 1 – Via dell’Industria, 2/4
PLANT 2 – Via Caduti del Lavoro, 7
PLANT 3 – Via Caduti del Lavoro, 5
Z.i. San Giacomo di Veglia
31029 Vittorio Veneto (TV)

Tel +39 0438.500044
Fax +39 0438.501516
info@tecnosystemi.com
C.F. - P. IVA - R.I.TV IT02535780247
Cap. Soc. € 5.000.000,00 i.v.

Numero Verde
800 904474

Lun - Ven 08.30 - 12.30 / 13.30 - 17.30

www.tecnosystemi.com

