

SCHEMA TECNICA

rev. 00 - 15/12/2022

MADE IN ITALY

MICHELANGELO - SM

staffa con barra scorrevole grigio antracite

SCD500205 - SCD500206 - SCD500207
SCD500208



CARATTERISTICHE TECNICHE:

- Lamiera elettrozincata
- Verniciatura poliестere da esterno
- Staffa graduata con bolla in dotazione
- Piedini posteriori snodati regolabili
- Predisposta per bacinella raccolta condensa
- Antivibranti "NO-SHOCK" in dotazione
- Tasselli di fissaggio a muro
- Mensola premontata

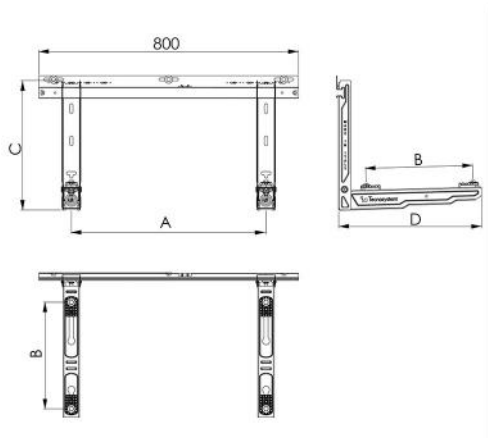

DIMENSIONI

CODICE	A [mm]	B [mm]	C [mm]	D [mm]	PORTATA [kg]
SCD500205	350/750	180/330	400	440	110
SCD500206	350/750	230/390	400	500	130
SCD500207	350/750	270/450	400	560	150
SCD500208	350/750	340/540	400	650	150

ARTICOLI

CODICE	DESCRIZIONE
SCD500205	STAFFA MICHELANGELO CON BARRA SCORREVOLE SM 440 RAL7016
SCD500206	STAFFA MICHELANGELO CON BARRA SCORREVOLE SM 500 RAL7016
SCD500207	STAFFA MICHELANGELO CON BARRA SCORREVOLE SM 560 RAL7016
SCD500208	STAFFA MICHELANGELO CON BARRA SCORREVOLE SM 650 RAL7016