

PICO

UNITÀ DI VENTILAZIONE
CON RECUPERO DI CALORE
VENTILATION UNIT WITH HEAT RECOVERY



Tecnosystemi presenta il nuovo Aspiratore-estrattore statico con recupero di calore puntuale a parete



immagine riferita a PICO BASIC, PICO PRO, PICO PRO +



SENZA PICO

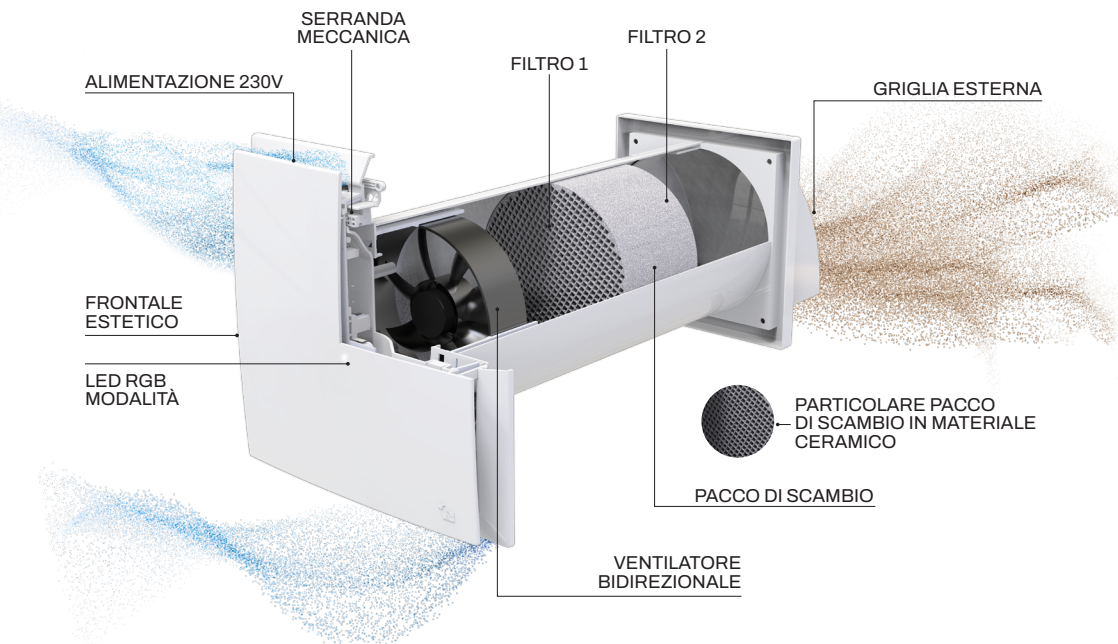

CON PICO

La soluzione che stavi cercando!

La serranda automatica è disponibile nei modelli PICO PRO e PICO PRO +

DISPONIBILE PER I MODELLI

PICO
pro

PICO
pro+

Pacco di scambio
ceramico

Serranda automatica
di chiusura

Motore bidirezionale

Frontale estetico

LED RGB modalità



Telecomando
in dotazione



Tecnosystemi

APP GRATUITA
DISPONIBILE SU:



COMANDI VOCALI DISPONIBILI SU:



Perchè installare Pico?

PICO PRO + è un innovativo sistema progettato per migliorare il comfort termico e la qualità dell'aria all'interno degli ambienti residenziali.

PICO è in grado di operare in entrambe le direzioni, il che significa che può essere utilizzato per ventilare e recuperare il calore dell'ambiente secondo le necessità. **Questo consente di mantenere un microclima confortevole in ogni stagione.**

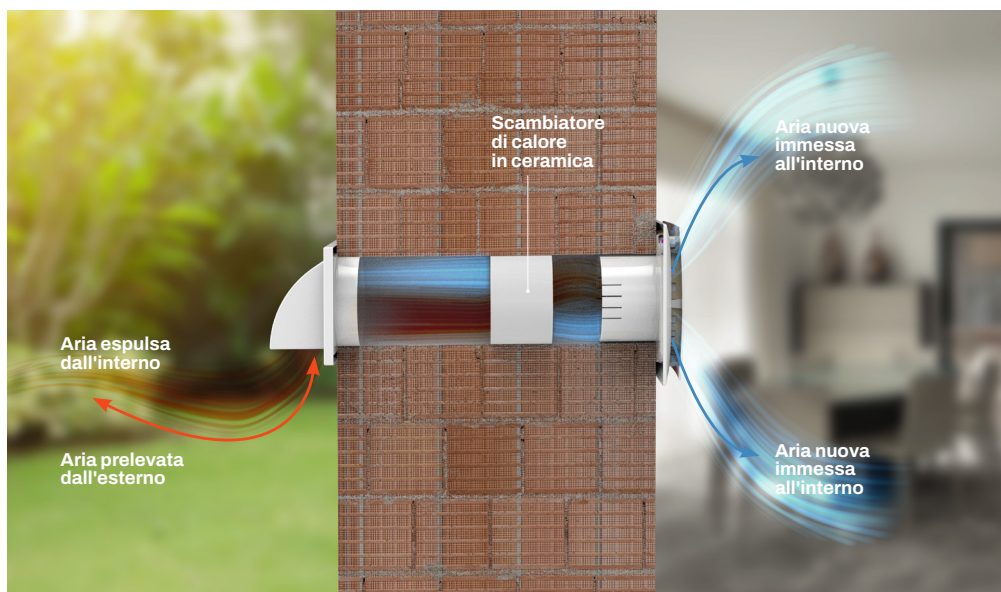

Risparmio energetico

Questo sistema è progettato per massimizzare il risparmio energetico, riducendo così i costi associati al riscaldamento e al raffrescamento degli spazi interni. Grazie al suo funzionamento efficiente contribuisce a ridurre l'impatto ambientale.



Ventilazione ottimizzata

PICO garantisce una ventilazione efficace e un adeguato ricambio d'aria all'interno dei locali, migliorando la qualità dell'aria e contribuendo al benessere degli occupanti.



Elevato rendimento

L'aspiratore-estrattore integrato in PICO offre un elevato rendimento, con la capacità di estrazione che può raggiungere fino al 90%. Ciò è reso possibile dalla presenza di uno scambiatore di calore a struttura alveolare realizzato in materiale ceramico il che massimizza l'efficienza termica.



Facile installazione e manutenzione

PICO è progettato per essere installato con facilità e richiede una manutenzione semplice. Questo semplifica la gestione del sistema riducendo i costi di manutenzione nel tempo.

Nuova applicazione Nuove funzionalità

Disponibile a partire da **aprile 2024**

- > *Controllo da locale o da remoto*
- > *Modulazione della velocità*
- > *Modalità notte per un sonno migliore*



Tecnosystemi

APP GRATUITA
DISPONIBILE SU:



COMANDI VOCALI
DISPONIBILI SU:

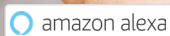

PICO

Respira aria fresca!

Previene muffe e umidità...
evitando spese inutili e
migliorando la qualità della tua vita!



PICO BASIC

ASPIRATORE, ESTRATTORE STATICO
CON RECUPERO DI CALORE PUNTUALE A PARETE

NEW

PICO
basic

CARATTERISTICHE TECNICHE

- Per installazione a parete, spessore minimo muro d'installazione: 270 mm
- Spessore cruscotto dal muro 35 mm
- Disponibili con portate da 30 a 60 m³/h
- Classe Energetica A
- Modalità di controllo WI-FI 2.4 Ghz tramite APP: connessione locale o remoto
- Integrazione Assistenti vocali e Google Home
- Funzioni: Recupero di calore – Estrazione – Immissione – Soglia umidità – Modalità Night
- Funzione MASTER / SLAVE: Possibilità di connettere in cascata via WIFI fino a 4 slave
- Slave configurabili in modalità sincrona o asincrona.
- Soglia di umidità impostabile su 3 differenti valori: 40 - 50 - 60%
- Scambiatore di calore in materiale ceramico ad alta efficienza
- Filtri incorporati di grado G2
- Ventilatore a basso consumo energetico, adatto al funzionamento continuativo
- LED RGB sul cruscotto per visualizzazione impostazioni
- 4 velocità, min, med, max e night mode, modulabili da APP
- Alimentazione 230V 50-60Hz Class II
- Grado IP22
- Sezioni foro di montaggio Ø103 - Ø128 - Ø153
- Serranda automatica di chiusura NON in dotazione
- Telecomando NON in dotazione

PICO BASIC è un innovativo sistema progettato per migliorare il comfort termico e la qualità dell'aria all'interno degli ambienti residenziali.

PICO BASIC è in grado di operare in entrambe le direzioni, il che significa che può essere utilizzato per ventilare e recuperare il calore dell'ambiente secondo le necessità. Questo consente di **mantenere un microclima confortevole in ogni stagione.**

Risparmio energetico: questo sistema è progettato per massimizzare il risparmio energetico, **riducendo così i costi associati al riscaldamento e al raffrescamento degli spazi interni.** Grazie al suo funzionamento efficiente, contribuisce a ridurre l'impatto ambientale.

Ventilazione ottimizzata: PICO Basic garantisce una **ventilazione efficace e un adeguato ricambio d'aria all'interno dei locali**, migliorando la qualità dell'aria e contribuendo al benessere degli occupanti.

Elevato rendimento: l'aspiratore-estrattore integrato in PICO Basic offre un elevato rendimento, con la **capacità di recupero che può raggiungere fino al 90%.** Ciò è reso possibile dalla presenza di uno scambiatore di calore a struttura alveolare realizzato in materiale ceramico, il che massimizza l'efficienza termica.

Facile installazione e manutenzione: PICO Basic è progettato per essere installato con facilità e richiede una manutenzione semplice. Questo semplifica la gestione del sistema, **riducendo i costi di manutenzione nel tempo.**

La connessione alla rete elettrica al dispositivo viene effettuata direttamente dalla predisposizione a morsetto integrato nel frontale a muro, per assicurare un assemblaggio e una manutenzione rapida del PICO.

Telecomando NON in dotazione

Disponibile da Aprile 2024

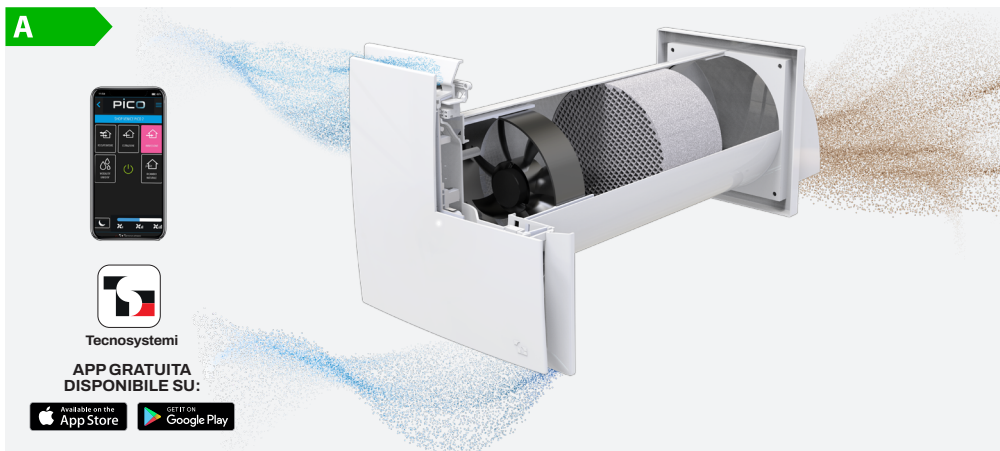

PICO BASIC

NEW

PICO
basic

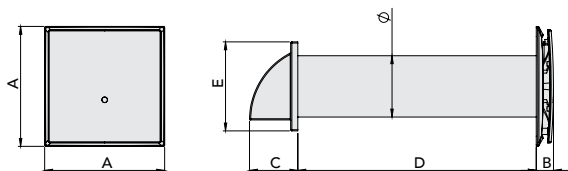

DIMENSIONI E MODELLI	A	B	C	D	E	Ø
	[mm]	[mm]	[mm]	[mm]	[mm]	[mm]
PICO BASIC 30	250	35	86	500	154	103
PICO BASIC 45	250	35	101	500	186	128
PICO BASIC 60	250	35	101	500	186	153

PICO BASIC 30

DATI TECNICI	Standby	NIGHT		Velocità min. 1		Velocità min. 2		Velocità min. 3	
		Estrazione	Immissione	Estrazione	Immissione	Estrazione	Immissione	Estrazione	Immissione
Modalità	-								
Consumo [W]	<1W	1.5 W	1.5W	2 W	2 W	3 W	3 W	4 W	4 W
Portata aria [m³/h]	-	6	6	10	10	20	20	30	30
Pressione sonora @2m [dB(A)]	-	18	19	22	23	26	27	29	32
Classe Energetica SEC	A								
Tipologia	UVR Bidirezionale								
Tipo sistema di recupero	Rigenerativo tipo HRC3b								
Classe di filtrazione	G2								

PICO BASIC 45

DATI TECNICI	Standby	NIGHT		Velocità min. 1		Velocità min. 2		Velocità min. 3	
		Estrazione	Immissione	Estrazione	Immissione	Estrazione	Immissione	Estrazione	Immissione
Modalità	-								
Consumo [W]	<1W	1.5 W	1.5W	2 W	2 W	3 W	3 W	4.5 W	4.5 W
Portata aria [m³/h]	-	8	8	20	20	30	30	45	45
Pressione sonora @2m [dB(A)]	-	20	22	24	27	28	30	35	37
Classe Energetica SEC	A								
Tipologia	UVR Bidirezionale								
Tipo sistema di recupero	Rigenerativo tipo HRC3b								
Classe di filtrazione	G2								

PICO BASIC 60

DATI TECNICI	Standby	NIGHT		Velocità min. 1		Velocità min. 2		Velocità min. 3	
		Estrazione	Immissione	Estrazione	Immissione	Estrazione	Immissione	Estrazione	Immissione
Modalità	-								
Consumo [W]	<1W	1.7 W	1.7W	3 W	3 W	4.5 W	4.5 W	7 W	7 W
Portata aria [m³/h]	-	11	11	30	30	40	40	60	60
Pressione sonora @2m [dB(A)]	-	24	28	30	32	35	38	40	41
Classe Energetica SEC	A								
Tipologia	UVR Bidirezionale								
Tipo sistema di recupero	Rigenerativo tipo HRC3b								
Classe di filtrazione	G2								

CODICE	DESCRIZIONE
ACD100060	PICO BASIC 30
ACD100061	PICO BASIC 45
ACD100062	PICO BASIC 60

PICO PRO

ASPIRATORE, ESTRATTORE STATICO
CON RECUPERO DI CALORE PUNTUALE A PARETE

NEW

PICO
pro

CARATTERISTICHE TECNICHE

- Per installazione a parete, spessore minimo muro d'installazione: 270 mm
- Spessore cruscotto dal muro 35 mm
- Disponibili con portate da 30 a 60 m³/h
- Classe Energetica A
- Modalità di controllo WI-FI 2.4 Ghz tramite APP: connessione locale o remoto
- Integrazione Assistenti vocali e Google Home
- Funzioni: Recupero di calore – Estrazione – Immissione – Soglia umidità – Ricircolo naturale – Modalità Night
- Funzione MASTER / SLAVE: Possibilità di connettere in cascata via WIFI fino a 4 slave
- Slave configurabili in modalità sincrona o asincrona
- Soglia di umidità impostabile su 3 differenti valori: 40 - 50 - 60%
- Scambiatore di calore in materiale ceramico ad alta efficienza
- Filtri incorporati di grado G2
- Ventilatore a basso consumo energetico, adatto al funzionamento continuativo
- LED RGB sul cruscotto per visualizzazione impostazioni
- 4 velocità, min, med, max e night mode, modulabili da APP
- Alimentazione 230V 50-60Hz Class II
- Grado IP IP22
- Sezioni foro di montaggio Ø103 - Ø128 - Ø153
- Serranda automatica di chiusura
- Telecomando in dotazione

PICO PRO è un innovativo sistema progettato per migliorare il comfort termico e la qualità dell'aria all'interno degli ambienti residenziali.

PICO PRO è in grado di operare in entrambe le direzioni, il che significa che può essere utilizzato per ventilare e recuperare il calore dell'ambiente secondo le necessità. Questo consente di **mantenere un microclima confortevole in ogni stagione.**

Risparmio energetico: questo sistema è progettato per massimizzare il risparmio energetico, **riducendo così i costi associati al riscaldamento e al raffreddamento degli spazi interni.** Grazie al suo funzionamento efficiente, contribuisce a ridurre l'impatto ambientale.

Ventilazione ottimizzata: PICO PRO garantisce una **ventilazione efficace e un adeguato ricambio d'aria all'interno dei locali**, migliorando la qualità dell'aria e contribuendo al benessere degli occupanti.

Elevato rendimento: l'aspiratore-estrattore integrato in PICO PRO offre un elevato rendimento, con la **capacità di recupero che può raggiungere fino al 90%.** Ciò è reso possibile dalla presenza di uno scambiatore di calore a struttura alveolare realizzato in materiale ceramico, il che massimizza l'efficienza termica.

Facile installazione e manutenzione: PICO PRO è progettato per essere installato con facilità e richiede una manutenzione semplice. Questo semplifica la gestione del sistema, **riducendo i costi di manutenzione nel tempo.**

La connessione alla rete elettrica al dispositivo viene effettuata direttamente dalla predisposizione a morsetto integrato nel frontale a muro, per assicurare un assemblaggio e una manutenzione rapida del PICO.

Disponibile da Aprile 2024

MADE IN ITALY



A

Tecnosistemi

APP GRATUITA DISPONIBILE SU:

Available on the **App Store** | **GET IT ON Google Play**

Telecomando in dotazione

PICO PRO

NEW

PICO
pro

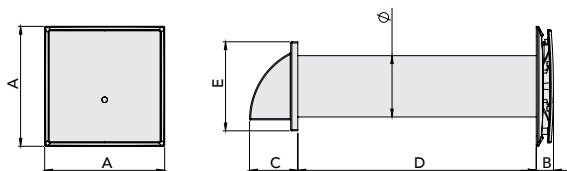

DIMENSIONI E MODELLI	A	B	C	D	E	Ø
	[mm]	[mm]	[mm]	[mm]	[mm]	[mm]
PICO PRO 30	250	35	86	500	154	103
PICO PRO 45	250	35	101	500	186	128
PICO PRO 60	250	35	101	500	186	153

PICO PRO 30

DATI TECNICI	Standby	NIGHT		Velocità min. 1		Velocità min. 2		Velocità min. 3	
Modalità	-	Estrazione	Immissione	Estrazione	Immissione	Estrazione	Immissione	Estrazione	Immissione
Consumo [W]	<1W	1.5 W	1.5 W	2 W	2 W	3 W	3 W	4 W	4 W
Portata aria [m³/h]	-	6	6	10	10	20	20	30	30
Pressione sonora @2m [dB(A)]	-	18	19	22	23	26	27	29	32
Classe Energetica SEC	A								
Tipologia	UVR Bidirezionale								
Tipo sistema di recupero	Rigenerativo tipo HRC3b								
Classe di filtrazione	G2								

PICO PRO 45

DATI TECNICI	Standby	NIGHT		Velocità min. 1		Velocità min. 2		Velocità min. 3	
Modalità	-	Estrazione	Immissione	Estrazione	Immissione	Estrazione	Immissione	Estrazione	Immissione
Consumo [W]	<1W	1.5 W	1.5 W	2 W	2 W	3 W	3 W	4.5 W	4.5 W
Portata aria [m³/h]	-	8	8	20	20	30	30	45	45
Pressione sonora @2m [dB(A)]	-	20	22	24	27	28	30	35	37
Classe Energetica SEC	A								
Tipologia	UVR Bidirezionale								
Tipo sistema di recupero	Rigenerativo tipo HRC3b								
Classe di filtrazione	G2								

PICO PRO 60

DATI TECNICI	Standby	NIGHT		Velocità min. 1		Velocità min. 2		Velocità min. 3	
Modalità	-	Estrazione	Immissione	Estrazione	Immissione	Estrazione	Immissione	Estrazione	Immissione
Consumo [W]	<1W	1.7 W	1.7W	3 W	3 W	4.5 W	4.5 W	7 W	7 W
Portata aria [m³/h]	-	11	11	30	30	40	40	60	60
Pressione sonora @2m [dB(A)]	-	24	28	30	32	35	38	40	41
Classe Energetica SEC	A								
Tipologia	UVR Bidirezionale								
Tipo sistema di recupero	Rigenerativo tipo HRC3b								
Classe di filtrazione	G2								

CODICE	DESCRIZIONE
ACD100056	PICO PRO 30
ACD100057	PICO PRO 45
ACD100058	PICO PRO 60

PICO PRO+

ASPIRATORE, ESTRATTORE STATICO
CON RECUPERO DI CALORE PUNTUALE A PARETE

NEW

PICO
pro+

CARATTERISTICHE TECNICHE

- Per installazione a parete, spessore minimo muro d'installazione: 270 mm
- Spessore cruscotto dal muro 35 mm
- Disponibili con portate da 30 a 60 m³/h
- Classe Energetica A
- Modalità di controllo WI-FI 2.4 Ghz tramite APP: connessione locale o remoto
- Integrazioni Assistenti vocali e Google Home
- Funzioni: Recupero di calore – Estrazione
 - Immissione – Soglia CO2 – Soglia umidità – Ricircolo naturale – Free Cooling – Free Heating
 - Modalità Night – Modalità CO2 umidità
- Funzione MASTER / SLAVE: Possibilità di connettere in cascata via WIFI fino a 4 slave
- Slave configurabili in modalità sincrona o asincrona.
- Soglia di umidità impostabile su 3 differenti valori: 40 - 50 - 60%
- Scambiatore di calore in materiale ceramico ad alta efficienza
- Filtri incorporati di grado G2
- Ventilatore a basso consumo energetico, adatto al funzionamento continuativo
- LED RGB sul cruscotto per visualizzazione impostazioni
- 4 velocità, min, med, max e night mode, modulabili da APP
- Alimentazione 230V 50-60Hz Class II
- Grado IP22
- Sezioni foro di montaggio Ø103 - Ø128 - Ø153
- Serranda automatica di chiusura
- Telecomando in dotazione

PICO PRO + è un innovativo sistema progettato per migliorare il comfort termico e la qualità dell'aria all'interno degli ambienti residenziali.

PICO PRO + è in grado di operare in entrambe le direzioni, il che significa che può essere utilizzato per ventilare e recuperare il calore dell'ambiente secondo le necessità. Questo consente di **mantenere un microclima confortevole in ogni stagione.**

Risparmio energetico: questo sistema è progettato per massimizzare il risparmio energetico, **riducendo così i costi associati al riscaldamento e al raffrescamento degli spazi interni.** Grazie al suo funzionamento efficiente, contribuisce a ridurre l'impatto ambientale.

Ventilazione ottimizzata: PICO Pro + garantisce una **ventilazione efficace e un adeguato ricambio d'aria all'interno dei locali**, migliorando la qualità dell'aria e contribuendo al benessere degli occupanti.

Elevato rendimento: l'aspiratore-estrattore integrato in PICO Pro + offre un elevato rendimento, con la **capacità di recupero che può raggiungere fino al 90%.** Ciò è reso possibile dalla presenza di uno scambiatore di calore a struttura alveolare realizzato in materiale ceramico, il che massimizza l'efficienza termica.

Facile installazione e manutenzione: PICO PRO + è progettato per essere installato con facilità e richiede una manutenzione semplice. Questo semplifica la gestione del sistema, **riducendo i costi di manutenzione nel tempo.**

La connessione alla rete elettrica al dispositivo viene effettuata direttamente dalla predisposizione a morsetto integrato nel frontale a muro, per assicurare un assemblaggio e una manutenzione rapida del PICO.

Disponibile da Aprile 2024

MADE IN ITALY

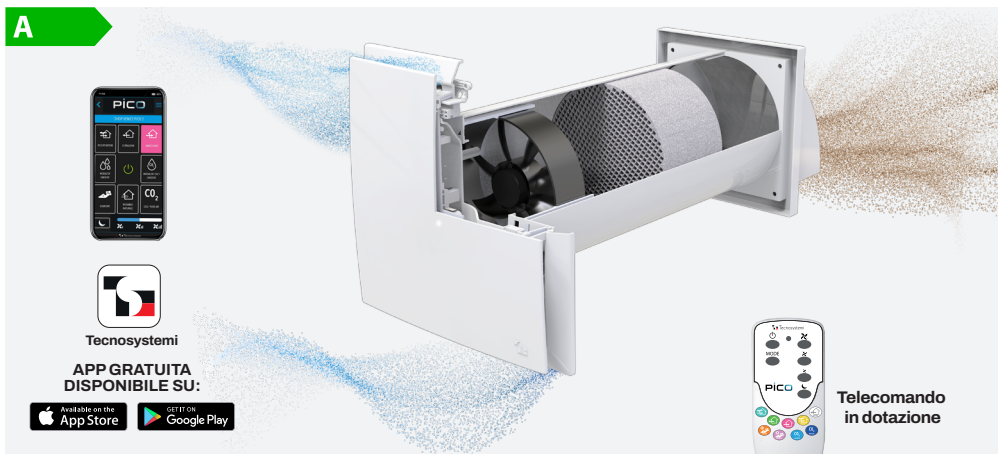

PICO PRO+

NEW

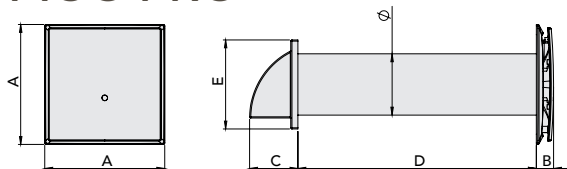

DIMENSIONI E MODELLI	A	B	C	D	E	Ø
	[mm]	[mm]	[mm]	[mm]	[mm]	[mm]
PICO PRO + 30	250	35	86	500	154	103
PICO PRO + 45	250	35	101	500	186	128
PICO PRO + 60	250	35	101	500	186	153

PICO PRO + 30

DATI TECNICI	Standby	NIGHT		Velocità min. 1		Velocità min. 2		Velocità min. 3	
		Estrazione	Immissione	Estrazione	Immissione	Estrazione	Immissione	Estrazione	Immissione
Modalità	-								
Consumo [W]	<1W	1.5 W	1.5W	2 W	2 W	3 W	3 W	4 W	4 W
Portata aria [m³/h]	-	6	6	10	10	20	20	30	30
Pressione sonora @2m [dB(A)]	-	18	19	22	23	26	27	29	32
Classe Energetica SEC	A								
Tipologia	UVR Bidirezionale								
Tipo sistema di recupero	Rigenerativo tipo HRC3b								
Classe di filtrazione	G2								

PICO PRO+ 45

DATI TECNICI	Standby	NIGHT		Velocità min. 1		Velocità min. 2		Velocità min. 3	
		Estrazione	Immissione	Estrazione	Immissione	Estrazione	Immissione	Estrazione	Immissione
Modalità	-								
Consumo [W]	<1W	1.5 W	1.5W	2 W	2 W	3 W	3 W	4.5 W	4.5 W
Portata aria [m³/h]	-	8	8	20	20	30	30	45	45
Pressione sonora @2m [dB(A)]	-	20	22	24	27	28	30	35	37
Classe Energetica SEC	A								
Tipologia	UVR Bidirezionale								
Tipo sistema di recupero	Rigenerativo tipo HRC3b								
Classe di filtrazione	G2								

PICO PRO+ 60

DATI TECNICI	Standby	NIGHT		Velocità min. 1		Velocità min. 2		Velocità min. 3	
		Estrazione	Immissione	Estrazione	Immissione	Estrazione	Immissione	Estrazione	Immissione
Modalità	-								
Consumo [W]	<1W	1.7 W	1.7W	3 W	3 W	4.5 W	4.5 W	7 W	7 W
Portata aria [m³/h]	-	11	11	30	30	40	40	60	60
Pressione sonora @2m [dB(A)]	-	24	28	30	32	35	38	40	41
Classe Energetica SEC	A								
Tipologia	UVR Bidirezionale								
Tipo sistema di recupero	Rigenerativo tipo HRC3b								
Classe di filtrazione	G2								

CODICE	DESCRIZIONE
ACD100052	PICO PRO + 30
ACD100053	PICO PRO + 45
ACD100054	PICO PRO + 60

Tecnosystemi introduces the new Static wall-mounted aspirator-extractor with point heat recovery

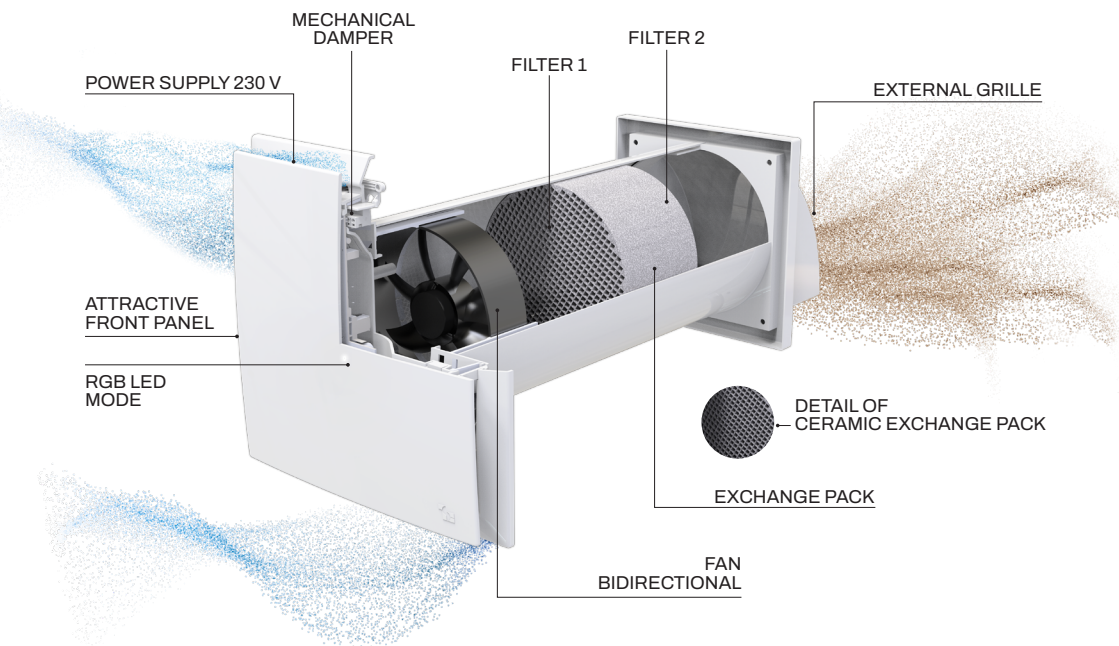

image referring to PICO BASIC, PICO PRO, PICO PRO +



WITHOUT PICO



WITH PICO

Why install Pico?

PICO PRO + is an innovative system designed to improve thermal comfort and indoor air quality in residential environments.

PICO is capable of operating in both directions, which means it can be used to ventilate and recover room heat as required. **This allows maintaining a comfortable microclimate in all seasons.**

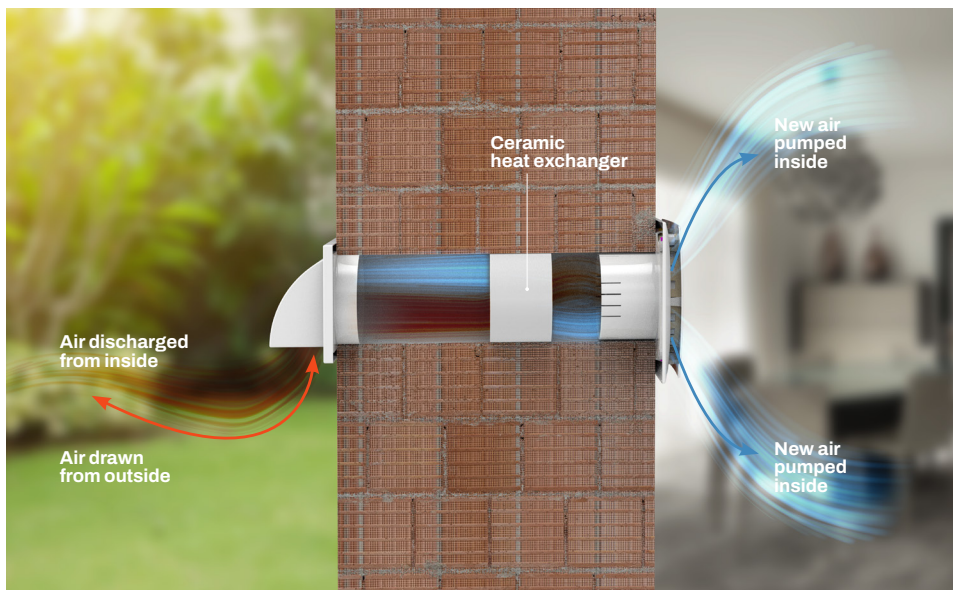

Energy saving

This system is designed to maximise energy savings, thus reducing the costs associated with heating and cooling indoor spaces. Its efficient operation helps to reduce environmental impact.



Optimised ventilation

PICO ensures effective ventilation and adequate air exchange within rooms, improving air quality and contributing to the well-being of occupants.



High performance

The aspirator-extractor integrated in PICO offers high efficiency, with an extraction capacity of up to 90%. This is made possible by the presence of a honeycomb heat exchanger made of ceramic material, which maximises thermal efficiency.



Easy installation and maintenance

PICO is designed for easy installation and maintenance. This simplifies the management of the system by reducing maintenance costs over time.

Remote control included

PICO

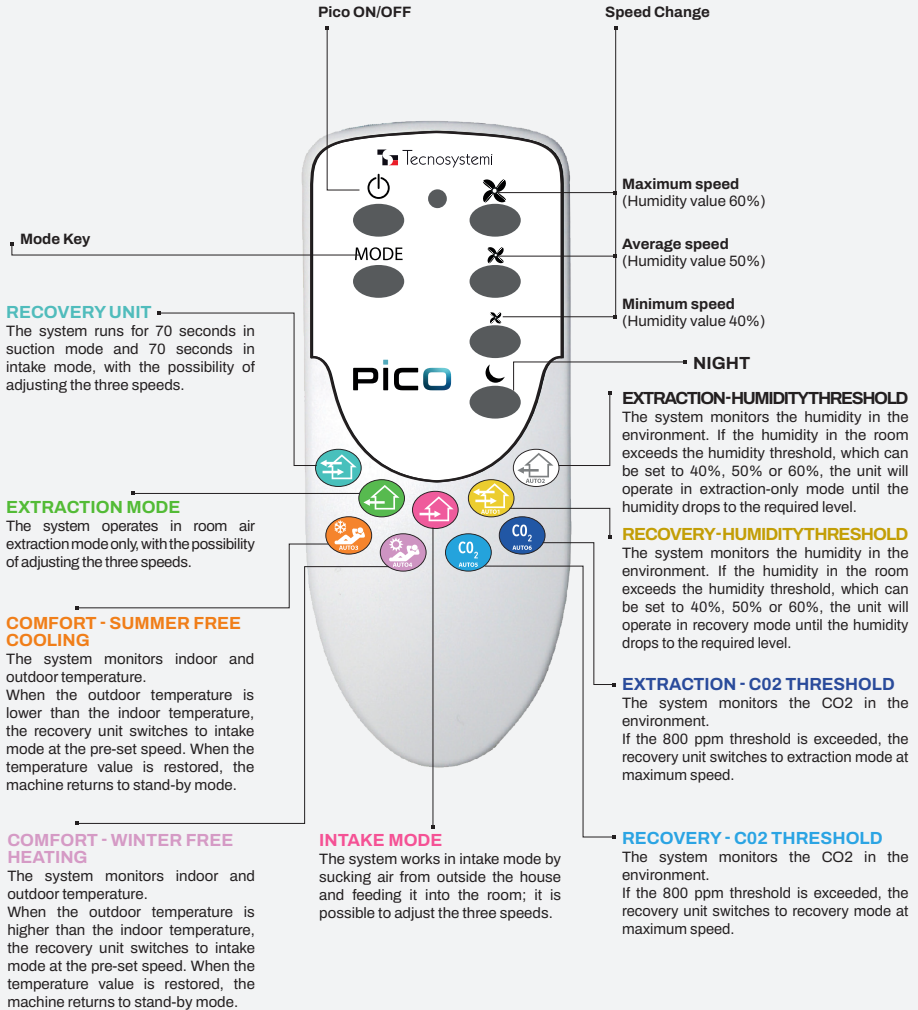

New application New functionalities

Available from **April 2024**

- > *Local or remote control*
- > *Speed modulation*
- > *Night mode for better sleep*



Tecnosystemi

FREE APP
AVAILABLE ON:



VOICE COMMANDS
AVAILABLE ON:

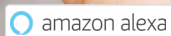

PICO

Breathe fresh air!

Prevent mould and humidity...
avoiding unnecessary costs and
improving the quality of your life!



PICO BASIC

STATIC WALL-MOUNTED ASPIRATOR-EXTRACTOR
WITH POINT HEAT RECOVERY

NEW

PICO
basic

TECHNICAL CHARACTERISTICS

- For wall-mounted installation
- Front thickness from wall 35 mm
- Available with capacity from 30 to 60 m³/h
- Energy Class A
- Wi-Fi 2.4 Ghz control via APP: local or remote connection
- Voice assistant and Google Home integration
- Functions: Heat recovery – Extraction – Supply – Humidity mode – Night Mode
- Heat exchanger made of high-efficiency ceramic
- Built-in grade G2 filters
- Fan with low energy consumption
- Suitable for continuous operation
- RGB LED on control panel to view settings
- 4-speed, min, med, max and night mode, adjustable via APP
- Power supply 230V 50-60Hz Class II
- IP rating IP22
- Assembly hole Ø103 - Ø128 - Ø153
- Minimum installation wall thickness: 270mm
- Ambient operating temperature: -20 / 50°C
- Automatic closing damper NOT supplied
- Remote control NOT supplied

PICO BASIC is an innovative system designed to improve thermal comfort and air quality in residential environments.

PICO BASIC is a reversible system, meaning it can be used both to ventilate and recover heat from the room as needed. This helps **maintain a comfortable microclimate in all seasons.**

Energy-saving: this system is designed to maximise energy savings, **thus reducing indoor heating and cooling costs.** By operating more efficiently, its environmental impact is reduced.

Optimised ventilation: PICO Basic guarantees **effective ventilation and suitable air exchange in rooms**, improving air quality and thus general well-being.

High efficiency: PICO Basic's built-in aspirator-extractor offers high efficiency with a **heat recovery capacity of up to 90%.** This is possible thanks to the presence of a honeycomb heat exchanger made of ceramic material, which maximises thermal efficiency.

Easy installation and maintenance: PICO Basic is designed to be easily installed and maintenance-friendly. This simplifies system management, **reducing maintenance costs over time.**

The device is connected to the mains directly from the integrated terminal in the wall-mounted front panel, ensuring rapid assembly and maintenance of the PICO.

Remote control not supplied

Available from 2024

MADE IN ITALY

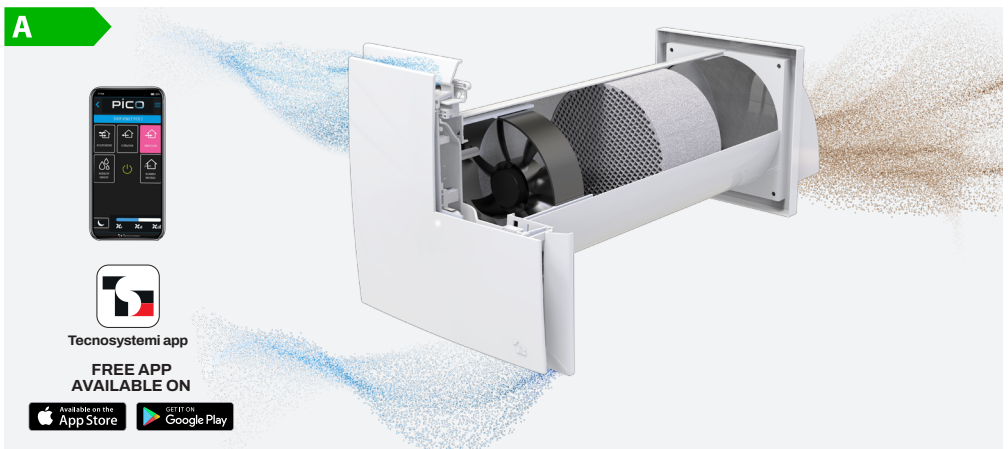

PICO BASIC

NEW

PICO
basic

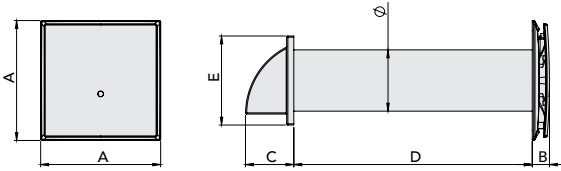

DIMENSIONS AND MODELS	A	B	C	D	E	Ø
	[mm]	[mm]	[mm]	[mm]	[mm]	[mm]
PICO BASIC 30	250	35	86	500	154	103
PICO BASIC 45	250	35	101	500	186	128
PICO BASIC 60	250	35	101	500	186	153

PICO BASIC 30

TECHNICAL DATA	Standby	NIGHT		Min. 1 speed		Min. 2 speed		Min. 3 speed	
		Extraction	Ventilation	Extraction	Ventilation	Extraction	Ventilation	Extraction	Ventilation
Mode	-	Extraction	Ventilation	Extraction	Ventilation	Extraction	Ventilation	Extraction	Ventilation
Consumption [W]	<1W	1.5 W	1.5 W	2 W	2 W	3 W	3 W	4 W	4 W
Air flow rate [m³/h]	-	6	6	10	10	20	20	30	30
Sound pressure @2m [dB(A)]	-	18	19	22	23	26	27	29	32
SEC Energy Class	A								
Type	UVR Dual Flow								
Type of heat recovery unit	Regenerative type HRC3b								
Filtration class	G2								

PICO BASIC 45

TECHNICAL DATA	Standby	NIGHT		Min. 1 speed		Min. 2 speed		Min. 3 speed	
		Extraction	Ventilation	Extraction	Ventilation	Extraction	Ventilation	Extraction	Ventilation
Mode	-	Extraction	Ventilation	Extraction	Ventilation	Extraction	Ventilation	Extraction	Ventilation
Consumption [W]	<1W	1.5 W	1.5 W	2 W	2 W	3 W	3 W	4.5 W	4.5 W
Air flow rate [m³/h]	-	8	8	20	20	30	30	45	45
Sound pressure @2m [dB(A)]	-	20	22	24	27	28	30	35	37
SEC Energy Class	A								
Type	UVR Dual Flow								
Type of heat recovery unit	Regenerative type HRC3b								
Filtration class	G2								

PICO BASIC 60

TECHNICAL DATA	Standby	NIGHT		Min. 1 speed		Min. 2 speed		Min. 3 speed	
		Extraction	Ventilation	Extraction	Ventilation	Extraction	Ventilation	Extraction	Ventilation
Mode	-	Extraction	Ventilation	Extraction	Ventilation	Extraction	Ventilation	Extraction	Ventilation
Consumption [W]	<1W	1.7 W	1.7 W	3 W	3 W	4.5 W	4.5 W	7 W	7 W
Air flow rate [m³/h]	-	11	11	30	30	40	40	60	60
Sound pressure @2m [dB(A)]	-	24	28	30	32	35	38	40	41
SEC Energy Class	A								
Type	UVR Dual Flow								
Type of heat recovery unit	Regenerative type HRC3b								
Filtration class	G2								

CODE	DESCRIPTION
ACD100060	PICO BASIC 30
ACD100061	PICO BASIC 45
ACD100062	PICO BASIC 60

PICO PRO

STATIC WALL-MOUNTED ASPIRATOR-EXTRACTOR
WITH POINT HEAT RECOVERY

NEW

PICO
pro

TECHNICAL CHARACTERISTICS

- For wall-mounted installation, minimum installation wall thickness: 270mm
- Panel thickness from wall 35 mm
- Available with capacity from 30 to 60 m³/h
- Energy Class A
- WI-FI 2,4 Ghz control via APP: local or remote connection
- Voice assistant and Google Home integration
- Functions: Heat recovery – Extraction – Supply – Humidity mode – Natural ventilation – Night Mode
- MASTER / SLAVE function: Possibility to connect up to 4 slaves in cascade via Wi-Fi
- Slaves configurable in synchronous or asynchronous mode
- 3 different humidity limit settings: 40 - 50 - 60%
- Heat exchanger made of high-efficiency ceramic
- Built-in grade G2 filters
- Fan with low energy consumption, suitable for continuous operation
- RGB LED on control panel to view settings
- 4-speed, min, med, max and night mode, adjustable via APP
- Power supply 230V 50-60Hz Class II
- IP rating IP22
- Assembly hole Ø103 - Ø128 - Ø153
- Automatic closing damper
- Remote control supplied

PICO PRO is an innovative system designed to improve thermal comfort and air quality in residential environments.

PICO PRO is a reversible system, meaning it can be used both to ventilate and recover heat from the room as needed. This helps **maintain a comfortable microclimate in all seasons.**

Energy-saving: this system is designed to maximise energy savings, **thus reducing indoor heating and cooling costs.** By operating more efficiently, its environmental impact is reduced.

Optimised ventilation: PICO Pro guarantees **effective ventilation and suitable air exchange in rooms**, improving air quality and thus general well-being.

High efficiency: PICO Pro's built-in aspirator-extractor offers high efficiency with a **heat recovery capacity of up to 90%.** This is possible thanks to the presence of a honeycomb heat exchanger made of ceramic material, which maximises thermal efficiency.

Easy installation and maintenance: PICO Pro is designed to be easily installed and maintenance-friendly. This simplifies system management, **reducing maintenance costs over time.**

The device is connected to the mains directly from the integrated terminal in the wall-mounted front panel, ensuring rapid assembly and maintenance of the PICO.

Available from 2024

MADE IN ITALY CE

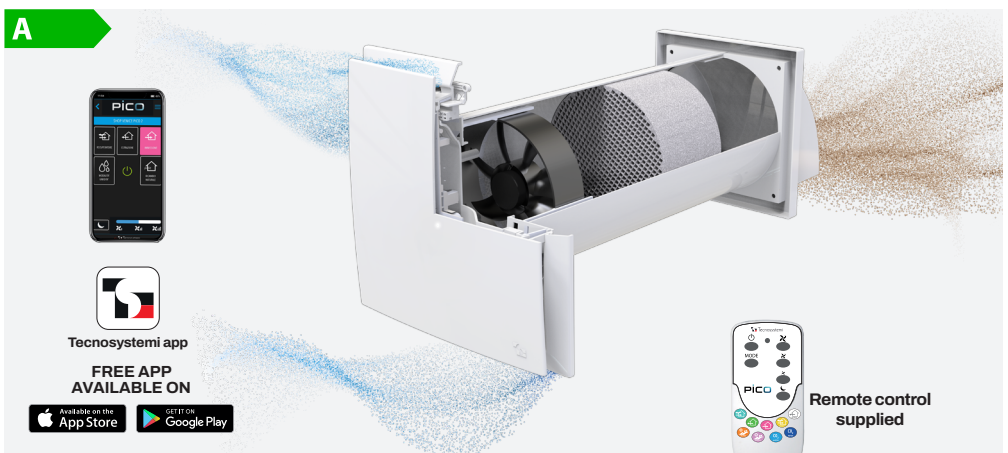

PICO PRO

NEW

PICO
pro

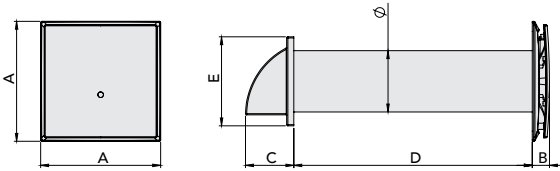

DIMENSIONS AND MODELS	A	B	C	D	E	Ø
	[mm]	[mm]	[mm]	[mm]	[mm]	[mm]
PICO PRO 30	250	35	86	500	154	103
PICO PRO 45	250	35	101	500	186	128
PICO PRO 60	250	35	101	500	186	153

PICO PRO 30

TECHNICAL DATA	Standby	NIGHT		Min. 1 speed		Min. 2 speed		Min. 3 speed	
Mode	-	Extraction	Ventilation	Extraction	Ventilation	Extraction	Ventilation	Extraction	Ventilation
Consumption [W]	<1W	1.5 W	1.5 W	2 W	2 W	3 W	3 W	4 W	4 W
Air flow rate [m³/h]	-	6	6	10	10	20	20	30	30
Sound pressure @2m [dB(A)]	-	18	19	22	23	26	27	29	32
SEC Energy Class	A								
Type	UVR Dual Flow								
Type of heat recovery unit	Regenerative type HRC3b								
Filtration class	G2								

PICO PRO 45

TECHNICAL DATA	Standby	NIGHT		Min. 1 speed		Min. 2 speed		Min. 3 speed	
Mode	-	Extraction	Ventilation	Extraction	Ventilation	Extraction	Ventilation	Extraction	Ventilation
Consumption [W]	<1W	1.5 W	1.5 W	2 W	2 W	3 W	3 W	4.5 W	4.5 W
Air flow rate [m³/h]	-	8	8	20	20	30	30	45	45
Sound pressure @2m [dB(A)]	-	20	22	24	27	28	30	35	37
SEC Energy Class	A								
Type	UVR Dual Flow								
Type of heat recovery unit	Regenerative type HRC3b								
Filtration class	G2								

PICO PRO 60

TECHNICAL DATA	Standby	NIGHT		Min. 1 speed		Min. 2 speed		Min. 3 speed	
Mode	-	Extraction	Ventilation	Extraction	Ventilation	Extraction	Ventilation	Extraction	Ventilation
Consumption [W]	<1W	1.7 W	1.7 W	3 W	3 W	4.5 W	4.5 W	7 W	7 W
Air flow rate [m³/h]	-	11	11	30	30	40	40	60	60
Sound pressure @2m [dB(A)]	-	24	28	30	32	35	38	40	41
SEC Energy Class	A								
Type	UVR Dual Flow								
Type of heat recovery unit	Regenerative type HRC3b								
Filtration class	G2								

CODE	DESCRIPTION
ACD100056	PICO PRO 30
ACD100057	PICO PRO 45
ACD100058	PICO PRO 60

PICO PRO+

STATIC WALL-MOUNTED ASPIRATOR-EXTRACTOR
WITH POINT HEAT RECOVERY

NEW

PICO
pro+

TECHNICAL CHARACTERISTICS

- For wall-mounted installation, minimum installation wall thickness: 270mm
- Panel thickness from wall 35 mm
- Available with capacity from 30 to 60 m³/h
- Energy Class A
- Wi-Fi 2.4 Ghz control via APP: local or remote connection
- Voice assistant and Google Home integration
- Functions: Heat recovery – Extraction – Supply – CO2 mode – Humidity mode – Natural ventilation – Free Cooling – Free Heating – Night mode – Humidity and CO2 mode
- MASTER / SLAVE function: Possibility to connect up to 4 slaves in cascade via Wi-Fi
- Slaves configurable in synchronous or asynchronous mode
- 3 different humidity limit settings: 40 - 50 - 60%
- Heat exchanger made of high-efficiency ceramic
- Built-in grade G2 filters
- Fan with low energy consumption, suitable for continuous operation
- RGB LED on control panel to view settings
- 4-speed, min, med, max and night mode, adjustable via APP
- Power supply 230V 50-60Hz Class II
- IP rating IP22
- Assembly hole Ø103 - Ø128 - Ø153
- Automatic closing damper
- Remote control supplied

PICO PRO + is an innovative system designed to improve thermal comfort and air quality in residential environments.

PICO PRO + is a reversible system, meaning it can be used both to ventilate and recover heat from the room as needed. This helps **maintain a comfortable microclimate in all seasons.**

Energy-saving: this system is designed to maximise energy savings, **thus reducing indoor heating and cooling costs.** By operating more efficiently, its environmental impact is reduced.

Optimised ventilation: PICO PRO+ guarantees **effective ventilation and suitable air exchange in rooms**, improving air quality and thus general well-being.

High efficiency: The PICO PRO+ built-in aspirator-extractor offers high efficiency with a **heat recovery capacity of up to 90%.** This is possible thanks to the presence of a honeycomb heat exchanger made of ceramic material, which maximises thermal efficiency.

Easy installation and maintenance: PICO PRO+ designed to be easily installed and maintenance-friendly. This simplifies system management, **reducing maintenance costs over time.**

The device is connected to the mains directly from the integrated terminal in the wall-mounted front panel, ensuring rapid assembly and maintenance of the PICO.

Available from 2024

MADE IN ITALY CE

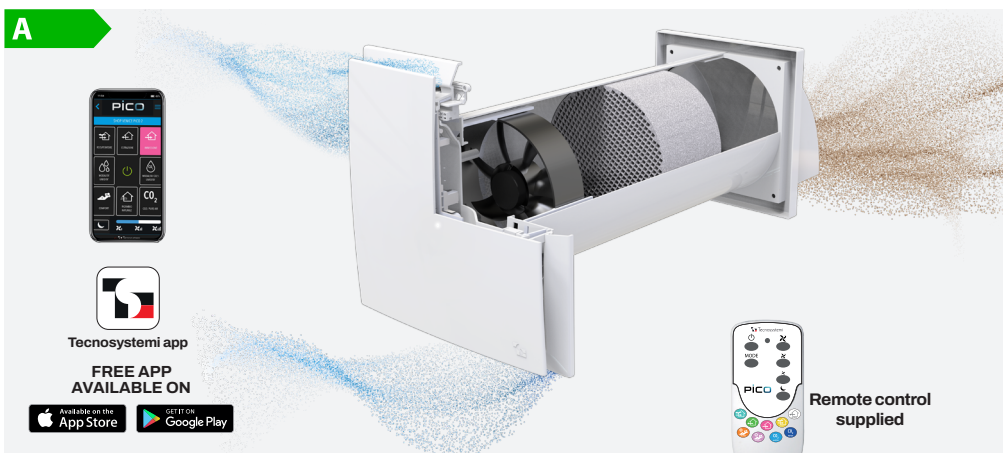

PICO PRO+

NEW

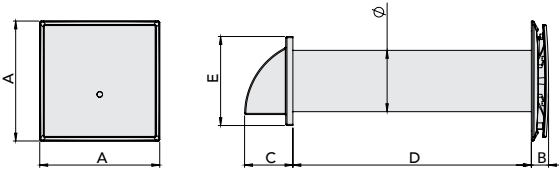

DIMENSIONS AND MODELS	A	B	C	D	E	Ø
	[mm]	[mm]	[mm]	[mm]	[mm]	[mm]
PICO PRO + 30	250	35	86	500	154	103
PICO PRO + 45	250	35	101	500	186	128
PICO PRO + 60	250	35	101	500	186	153

PICO PRO + 30

TECHNICAL DATA	Standby	NIGHT		Min. 1 speed		Min. 2 speed		Min. 3 speed	
Mode	-	Extraction	Ventilation	Extraction	Ventilation	Extraction	Ventilation	Extraction	Ventilation
Consumption [W]	<1W	1.5 W	1.5 W	2 W	2 W	3 W	3 W	4 W	4 W
Air flow rate [m³/h]	-	6	6	10	10	18	20	26	30
Sound pressure @2m [dB(A)]	-	18	19	22	23	26	27	29	32
SEC Energy Class	A								
Type	UVR Dual Flow								
Type of heat recovery unit	Regenerative type HRC3b								
Filtration class	G2								

PICO PRO + 45

TECHNICAL DATA	Standby	NIGHT		Min. 1 speed		Min. 2 speed		Min. 3 speed	
Mode	-	Extraction	Ventilation	Extraction	Ventilation	Extraction	Ventilation	Extraction	Ventilation
Consumption [W]	<1W	1.5 W	1.5 W	2 W	2 W	3 W	3 W	4.5 W	4.5 W
Air flow rate [m³/h]	-	8	8	20	20	30	30	45	45
Sound pressure @2m [dB(A)]	-	20	22	24	27	28	30	35	37
SEC Energy Class	A								
Type	UVR Dual Flow								
Type of heat recovery unit	Regenerative type HRC3b								
Filtration class	G2								

PICO PRO + 60

TECHNICAL DATA	Standby	NIGHT		Min. 1 speed		Min. 2 speed		Min. 3 speed	
Mode	-	Extraction	Ventilation	Extraction	Ventilation	Extraction	Ventilation	Extraction	Ventilation
Consumption [W]	<1W	1.7 W	1.7 W	3 W	3 W	4.5 W	4.5 W	7 W	7 W
Air flow rate [m³/h]	-	11	11	30	30	40	40	60	60
Sound pressure @2m [dB(A)]	-	24	28	30	32	35	38	40	41
SEC Energy Class	A								
Type	UVR Dual Flow								
Type of heat recovery unit	Regenerative type HRC3b								
Filtration class	G2								

CODE	DESCRIPTION
ACD100052	PICO PRO + 30
ACD100053	PICO PRO + 45
ACD100054	PICO PRO + 60

STAY UP TO DATE ON OUR NEW PRODUCTS!

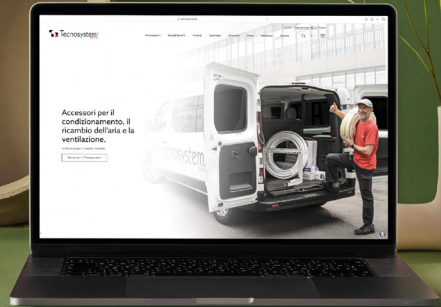

www.tecnosystemi.com

FOLLOW US ON OUR SOCIAL NETWORK

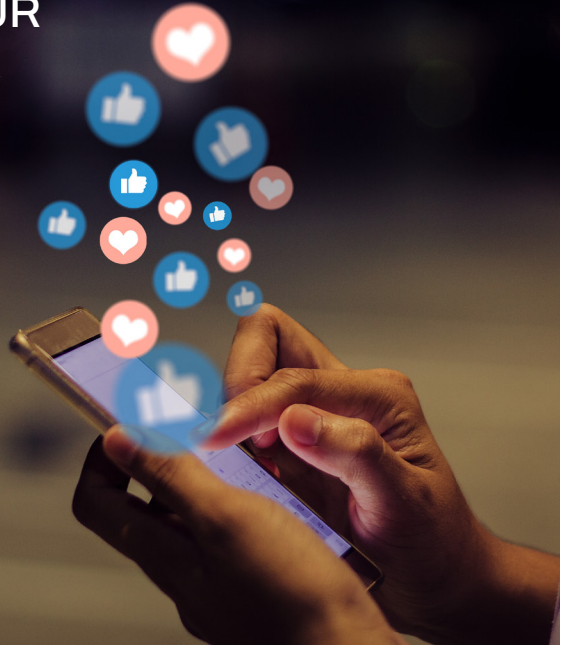

www.tecnosystemi.com

Tecnosystemi S.p.A. Società Benefit

Via dell'Industria, 2/4
Z.I. San Giacomo di Veglia
31029 Vittorio Veneto (Treviso)
Tel +39 0438.500044
Fax +39 0438.501516

C.F. - P. IVA - R.I.TV IT02535780247
Cap. Soc. € 5.000.000,00 i.v.