

LEONIDA

Regal

SCD500210 - SCD500211



TECHNISCHE EIGENSCHAFTEN:

- Aus elektro-galvanisiertem Blech
- Polyesterbeschichtung für den Außenbereich RAL 9002
- Vibrationsdämpfer „NO-SHOCK“ im Lieferumfang enthalten

PACKUNG EINSCHLIESSLICH

- gleitende Schwingungsdämpfer "No-Shock"
- Schrauben

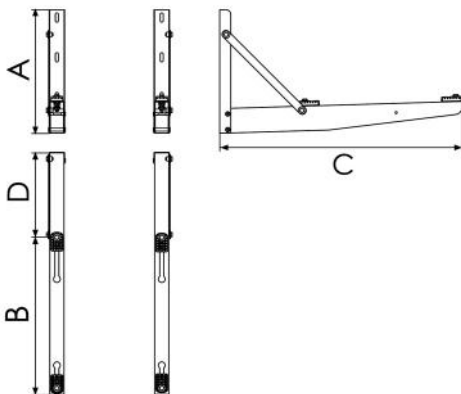

ABMESSUNGEN

CODE	A [mm]	B [mm]	C [mm]	D [mm]	BELASTBARKEIT [kg]
SCD500210	400	300+490	785	275+400	150
SCD500211	400	300+490	785	275+400	185

ARTIKEL

CODE	DESCRIPTION
SCD500210	
SCD500211	