

GENIUS 1200 MODULAR HIGH ARTICULATED

Système de support réglable

SCD500061 - SCD500062 - SCD500063



CARACTÉRISTIQUES TECHNIQUES :

- Structure profilée en acier galvanisé
- Pieds "Genius" ajustables et articulés
- Adaptable à toutes les machines sur le marché
- Réglable en hauteur
- Idéal pour les brûleurs VRV - VRF et les unités de réfrigération

DIMENSIONS

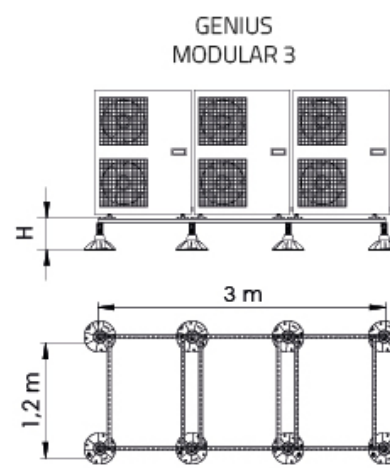
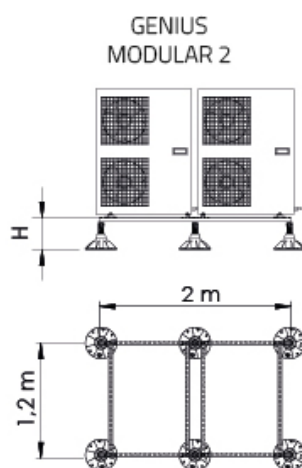
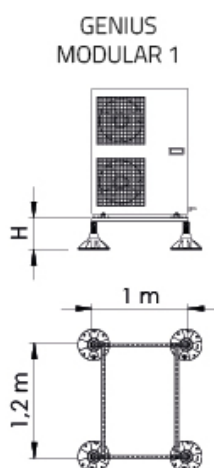

CODE	H [mm]	CHARGE [kg]
SCD500061	280 - 370	2000
SCD500062	280 - 370	3000
SCD500063	280 - 370	4000

ARTICLES

CODE	DESCRIPTION
SCD500061	
SCD500062	
SCD500063	